

REQUIRED TOOLS AND MATERIALS:

-  • 2 People
-  • Tape Measure
-  • Wood Board (scrap)
-  • Sawhorse or Support Table
-  • Tape
-  • Safety Glasses

• (2 each) Wrenches

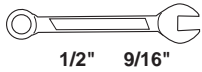

AND/OR

• Socket Wrenches and Sockets (Deep-Well Sockets are Recommended).

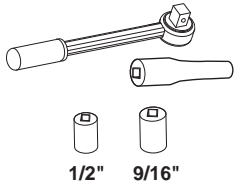

• Garden Hose or Sand

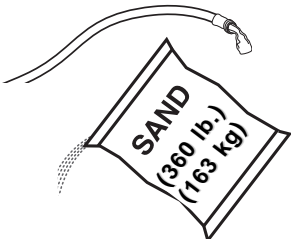

• Step Ladder 8ft. (2.4 m)



OPTIONAL TOOLS AND MATERIALS:

• Large & Small Adjustable Wrenches

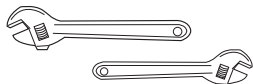

Portable System Owners Manual

Customer Service Center
• N53 W24700 South Corporate Circle • Sussex, WI 53089 • U.S.A.

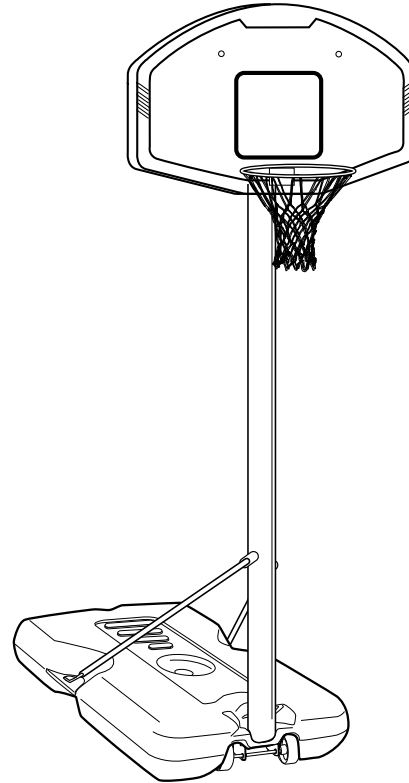



! WARNING!

READ AND UNDERSTAND OPERATOR'S MANUAL BEFORE USING THIS UNIT.

FAILURE TO FOLLOW OPERATING INSTRUCTIONS COULD RESULT IN INJURY OR DAMAGE TO PROPERTY.

**Write Model Number
From Box Here:**

Toll-Free Customer Service Number for U.S: 1-800-558-5234,
For Canada: 1-800-284-8339,
For Europe: 00 800 555 85234 (Sweden: 009 555 85234),
For Australia: 1-800-632 7921
Internet Address: <http://www.huffysports.com>

HEIGHT ADJUSTMENT

Rest unit on support table. Remove adjustment knobs (A) and carriage bolts (B) to extend or retract backboard and rim. Height adjustment from 7-1/2' to 10'.

WARNING

Backboard may rotate during height adjustment.

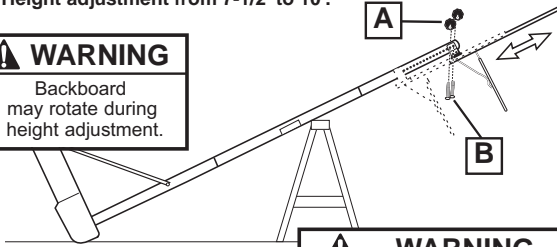

WARNING

Do not adjust height of system in upright position. System must be in down position to adjust.

MOVING SYSTEM

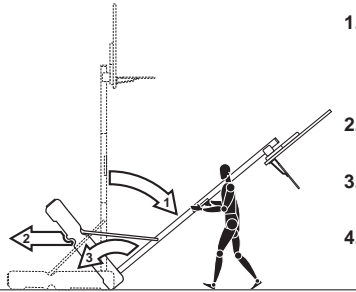

1. While holding pole, rotate basketball system forward until wheels engage with ground.
2. Move basketball system to desired location.
3. Carefully rotate basketball system upright.
4. Check system for stability.

5E2356 05/05

15

WARNING



Read and understand warnings listed below before using this product.

Failure to follow these warnings may result in serious injury and/or property damage.

Owner must ensure that all players know and follow these rules for safe operation of the system.

- DO NOT HANG on the rim or any part of the system including backboard, support braces or net.
- During play, especially when performing dunk type activities, keep player's face away from the backboard, rim and net. Serious injury could occur if teeth/face come in contact with backboard, rim or net.
- Do not slide, climb, shake or play on base and/or pole.
- After assembly is complete, fill system completely with water or sand. Never leave system in an upright position without filling base with weight, as system may tip over causing injuries.
- When adjusting height or moving system, keep hands and fingers away from moving parts.
- Do not allow children to move or adjust system.
- During play, do not wear jewelry (rings, watches, necklaces, etc.). Objects may entangle in net.
- Surface beneath the base must be smooth and free of gravel or other sharp objects. Punctures cause leakage and could cause system to tip over.
- Keep organic material away from pole base. Grass, litter, etc. could cause corrosion and/or deterioration.
- Check pole system for signs of corrosion (rust, pitting, chipping) and repaint with exterior enamel paint. If rust has penetrated through the steel anywhere, replace pole immediately.
- Check system before each use for proper ballast, loose hardware, excessive wear and signs of corrosion and repair before use.
- Check system before each use for instability.
- Do not use system during windy and/or severe weather conditions; system may tip over. Place system in the storage position and/or in an area protected from the wind and free from personal property and/or overhead wires.
- Never play on damaged equipment.
- When moving system, use caution to keep mechanism from shifting.
- Keep pole top covered with cap at all times.
- Do not allow water in tank to freeze. During sub-freezing weather add 2 gallons of non-toxic antifreeze, sand or empty tank completely and store. (Do not use salt.)
- While moving system, do not allow anyone to stand or sit on base or have added ballasting on base.
- Do not leave system unsupervised or play on system when wheels are engaged for moving.
- Use Caution when moving system across uneven surfaces. System may tip over.
- Use extreme caution if placing system on sloped surface. System may tip over more easily.
- See instruction manual for proper installation and maintenance.

SPALDING
In the U.S.: 1-800-772-5346

HYDRA-RIB
In the U.S.: 1-800-334-9111

RUSSELL
ATHLETIC

SURE SHOT

HUFFY SPORTS

In the U.S.: 1-888-713-5488

In the U.S.: 1-800-558-5234
Canada: 1-800-284-8339

ID#: 556790 05/05



SAFETY INSTRUCTIONS



FAILURE TO FOLLOW THESE SAFETY INSTRUCTIONS MAY RESULT IN SERIOUS INJURY OR PROPERTY DAMAGE AND WILL VOID WARRANTY.

Owner must ensure that all players know and follow these rules for safe operation of the system.

To ensure safety, do not attempt to assemble this system without following the instructions carefully. Check entire box and inside all packing material for parts and/or additional instruction material. Before beginning assembly, read the instructions and identify parts using the hardware identifier and parts list in this document. Proper and complete assembly, use and supervision are essential for proper operation and to reduce the risk of accident or injury. A high probability of serious injury exists if this system is not installed, maintained, and operated properly.

- If using a ladder during assembly, use extreme caution.
- Two (2) capable adults are recommended for this operation.
- Check base regularly for leakage. Slow leaks could cause system to tip over unexpectedly.
- Seat the pole sections properly (if applicable). Failure to do so could allow the pole sections to separate during play and/or transport of the system.
- Climate, corrosion or misuse could result in system failure.
- Minimum operational height is 6'6" (1.98 m) to the bottom of backboard.
- This equipment is intended for home recreational use only and NOT excessive competitive play.
- Read and understand the warning label affixed to pole. Label is shown to the right.
- The life of your basketball pole depends on many conditions. The climate, placement of the pole, the location of the pole, exposure to corrosives such as pesticides, herbicides or salts are all important.
- If technical assistance is required, contact Huffy Sports.
- Adult supervision is recommended when adjusting height.

*Most injuries are caused by misuse and/or not following instructions.
Use caution when using this system.*

NOTICE TO ASSEMBLERS

ALL Huffy Sports basketball systems, including those used for DISPLAYS, MUST be assembled and ballasted with sand or water according to instructions. Failure to follow instructions could result in SERIOUS INJURY. It is NOT acceptable to devise a makeshift weight system.

IMPORTANT!
Remove all contents from boxes.
Be sure to check inside pole sections;
hardware and additional parts are packed inside.

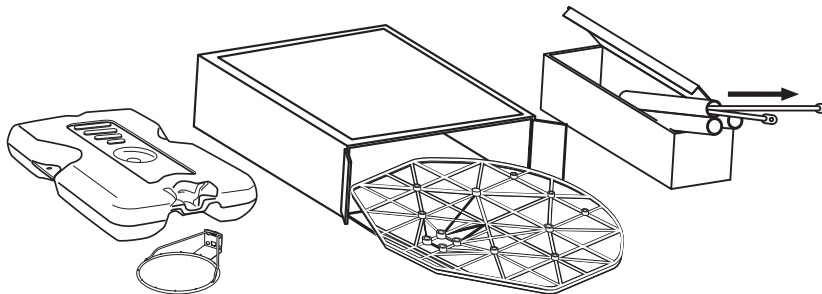

Questions or Missing Parts?

DON'T go back to store!

Call TOLL-FREE Customer Service
Number listed on the front page!

WARRANTY CARD:

Please remember to complete your product registration form either on-line at:

www.huffysports.com/customer_support/product_registration
or mail-in the enclosed postcard.

FRONT VIEW

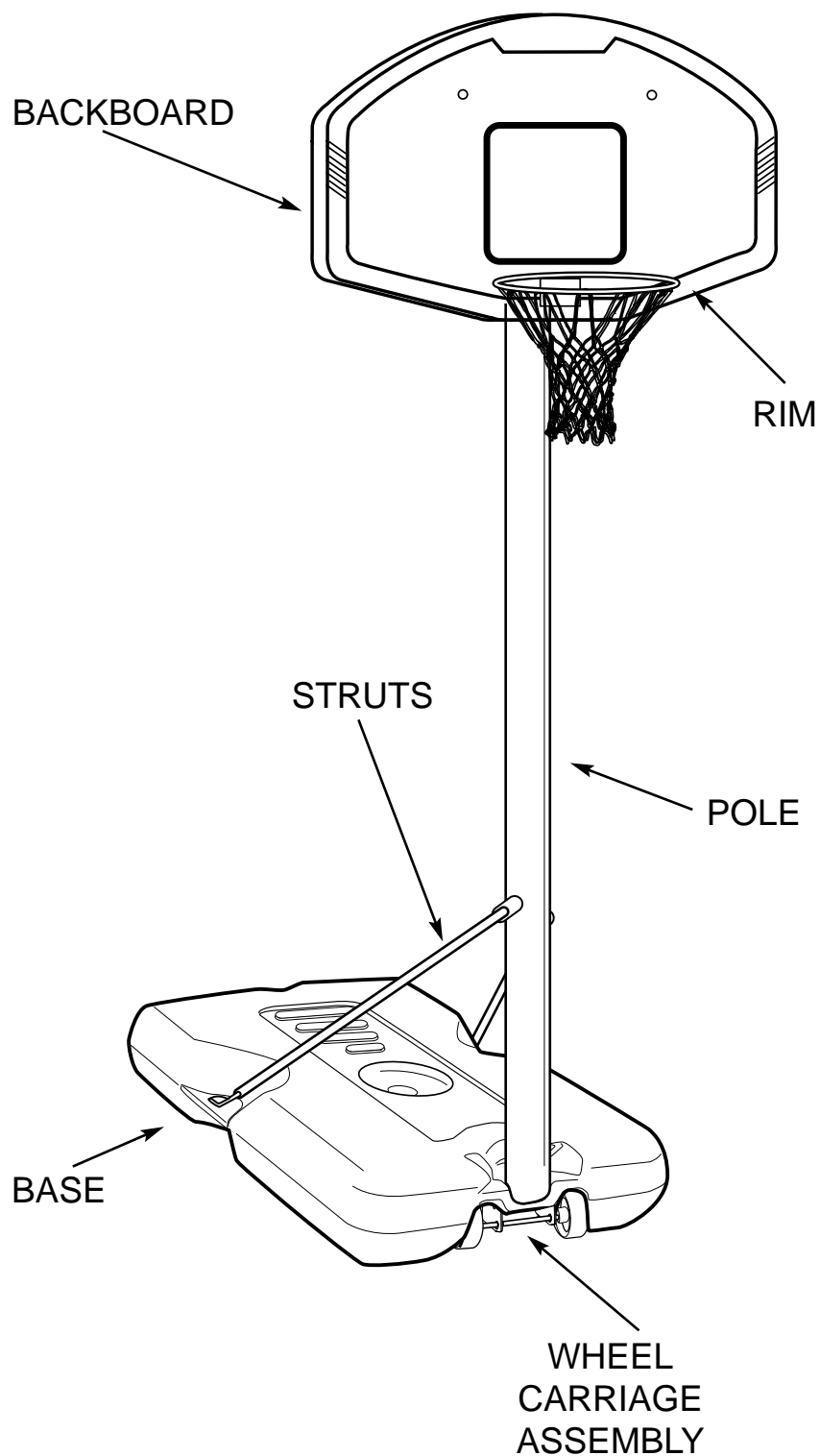

PARTS LIST

<input checked="" type="checkbox"/> <u>Item</u>	<u>Qty.</u>	<u>Part No.</u>	<u>Description</u>
<input type="checkbox"/> 1	1	206645	Tank (Black)
<input type="checkbox"/> 2	1	200628	Wheel Axle
<input type="checkbox"/> 3	2	226401	Wheel
<input type="checkbox"/> 4	1	900060	Top Pole Section
<input type="checkbox"/> 5	1	908057	Middle Pole Section with Label
<input type="checkbox"/> 6	1	908490	Bottom Pole Section
<input type="checkbox"/> 7	1	202820	Rod, 3/8 O.D. x 4-3/4 Long
<input type="checkbox"/> 8	1	202822	Eye Bolt, 3/8 x 16 x 3-3/4 Long
<input type="checkbox"/> 9	1	200627	Wheel Bracket
<input type="checkbox"/> 10	1	203063	Lock Nut, Nylon Insert, 3/8-16
<input type="checkbox"/> 11	1	201625	Bolt, Hex Head, 5/16-18 x 3-3/4
<input type="checkbox"/> 12	6	203218	Washer, 5/16 Flat
<input type="checkbox"/> 13	2	906206	Tank Strut
<input type="checkbox"/> 14	1	203099	Lock Nut, 5/16-18
<input type="checkbox"/> 15	1	200439	Label, Moving System and Height Adjust.
<input type="checkbox"/> 16	2	203156	Bolt, Hex Head, 5/16-18 x 1 Long
<input type="checkbox"/> 17	6	203100	Nut, Hex Flange 5/16-18
<input type="checkbox"/> 18	1		Rim
<input type="checkbox"/> 19	1	203617	Tank Cap
<input type="checkbox"/> 20	2	900057	Backboard Mounting Bracket
<input type="checkbox"/> 21	4	203309	Washer, 1 O.D.
<input type="checkbox"/> 22	4	203113	Bolt, Hex Flange, 5/16-18 x 2-1/2 Long
<input type="checkbox"/> 23	2	203231	Bolt, Carriage 5/16-18 x 3-1/2
<input type="checkbox"/> 24	2	203435	Knob, Plastic, 1-3/4 Diameter
<input type="checkbox"/> 25	1		Net
<input type="checkbox"/> 26	1	206219	Cap
<input type="checkbox"/> 27	2	201651	Spacer, Wheel Axle

* YOU MAY HAVE EXTRA PARTS WITH THIS MODEL.

HARDWARE IDENTIFIER (BOLTS & RODS)

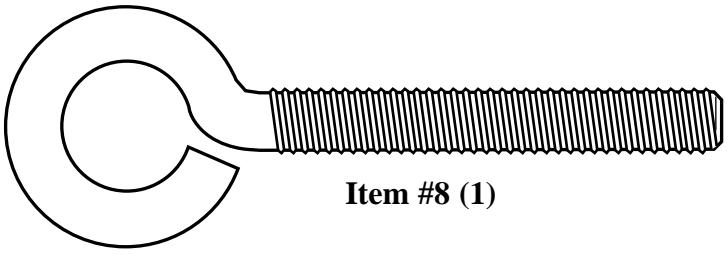

Item #8 (1)

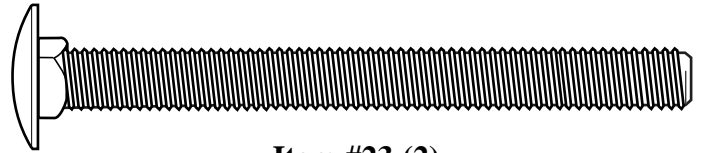

Item #23 (2)

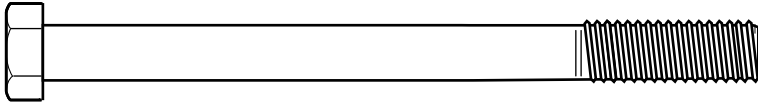

Item #11 (1)

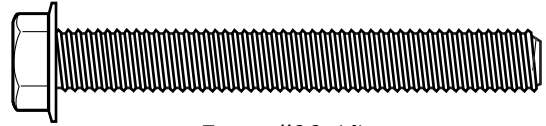

Item #22 (4)



Item #16 (2)



Item #7 (1)

HARDWARE IDENTIFIER (NUTS & WASHERS)

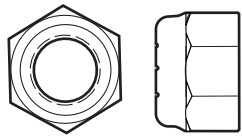

Item #10 (1)

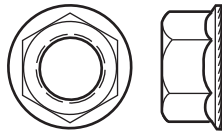

Item #17 (6)

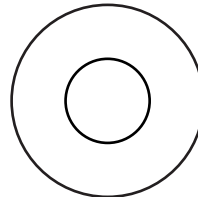

Item #21 (4)

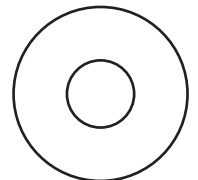

Item #12 (6)

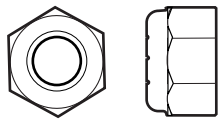

Item #14 (1)

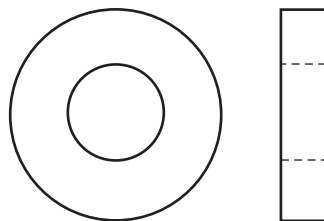

Item #28 (2)

1. Correctly identify each pole section. Poles have an identification sticker that will be used as a reference point in the next step.

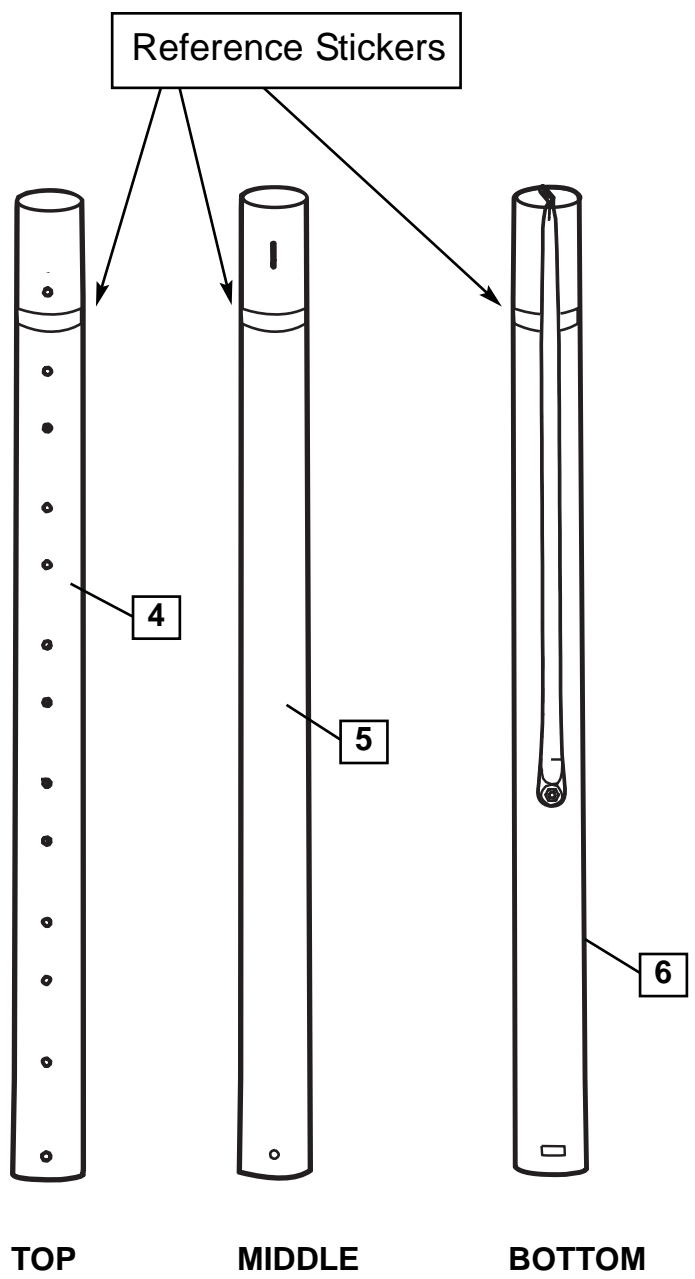

2. IMPORTANT! Center the alignment slot of middle pole section (5) in the lower hole of top pole section (4) as shown. While maintaining alignment, bounce middle section of pole (5) into top section of pole (4) using wood scrap as shown until they no longer move toward taped reference mark.

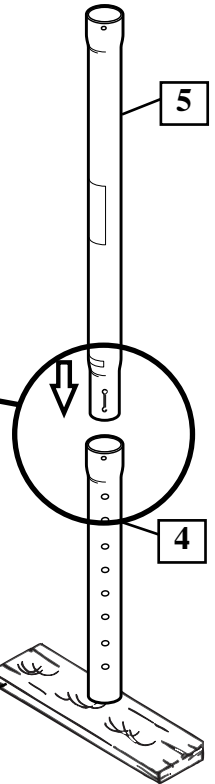
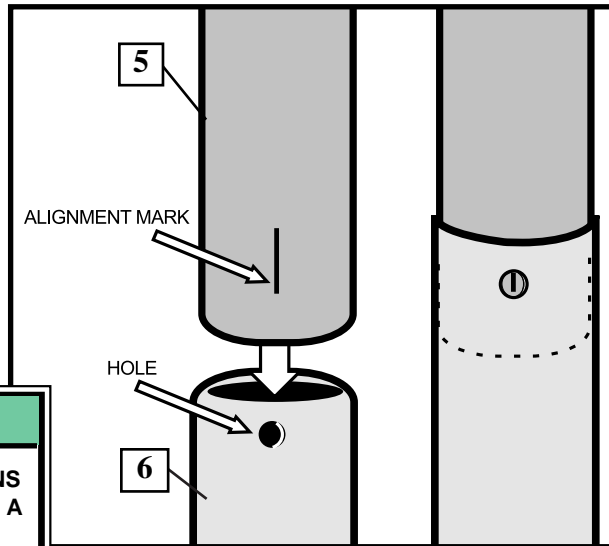

WOOD SCRAP
(NOT SUPPLIED)

	NOTE:
	POLE SECTIONS SHOULD HAVE A 3-1/2" (9 CM) MINIMUM OVERLAP.

3. IMPORTANT! Center the alignment slot of lower pole section (6) in the lower hole of middle pole section (4) as shown. While maintaining alignment, bounce top and middle pole assembly (4 & 5) onto bottom section of pole (6) using wood scrap as shown until they no longer move toward taped reference mark.

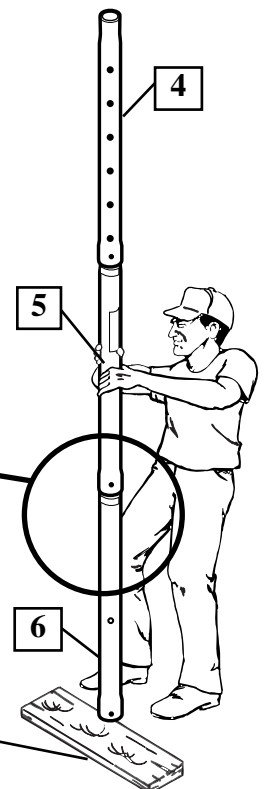
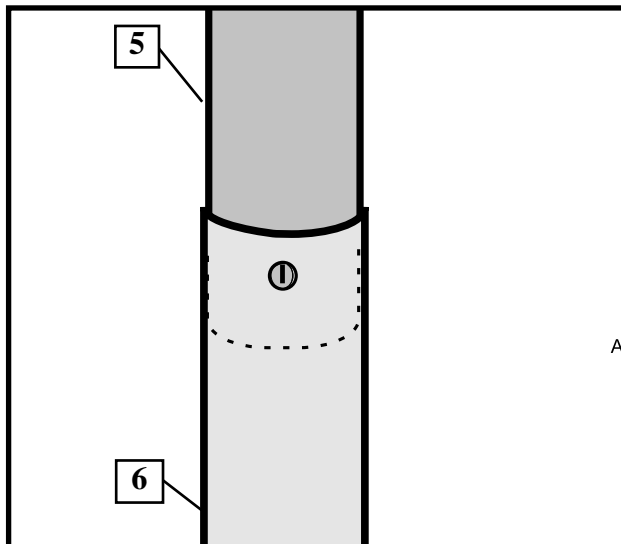

WOOD SCRAP

4. Install rod (7) through holes in bottom pole section (6) and eyebolt (8).

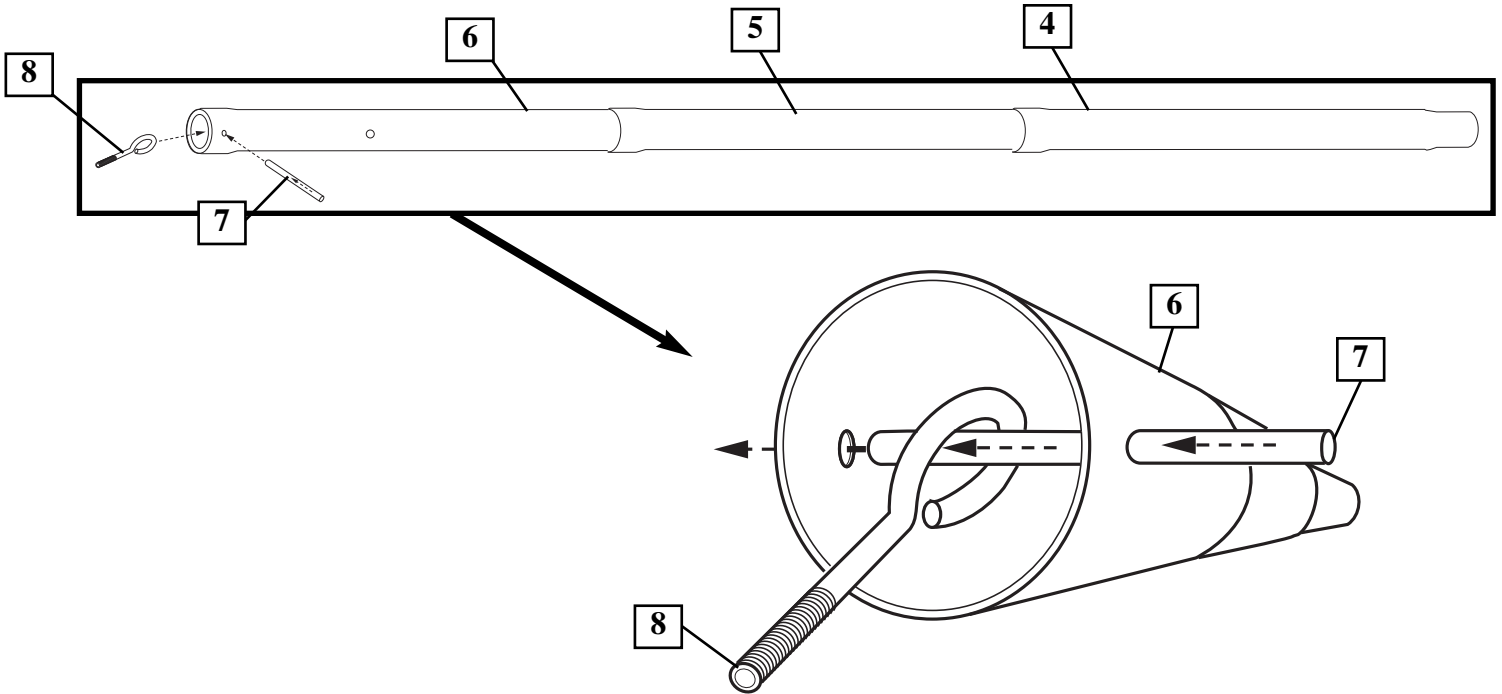

5. Install wheel axle (2) through wheel carriage (9). Install wheels (3) onto wheel axle (2) with spacers (28) as shown. Insert pole assembly into tank assembly as shown. Secure bottom pole (6) to tank and wheel bracket as shown. A deep socket is recommended.

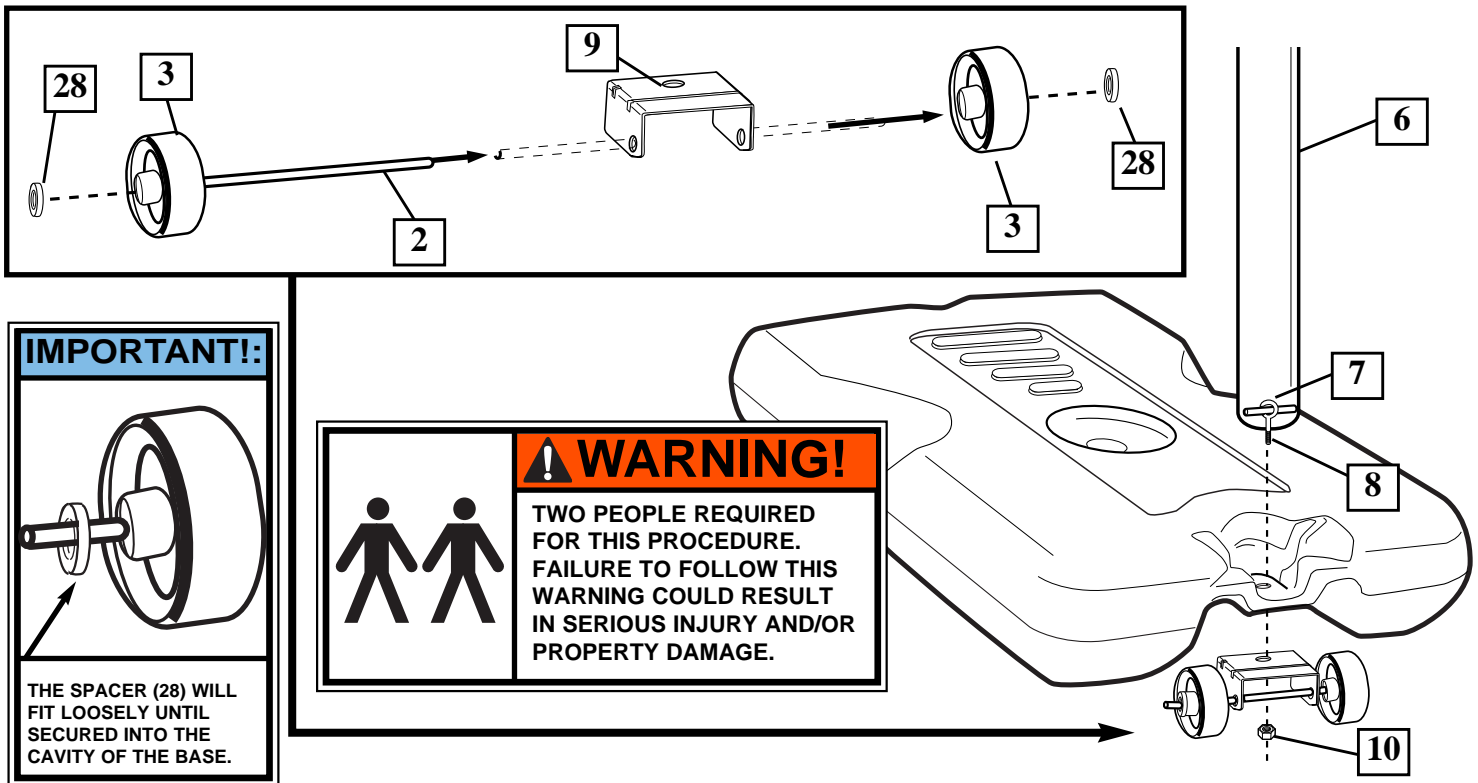
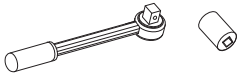

- 6.** Secure tank struts (13) to pole.
Rotate non-secured ends of tank struts (13) outward to mounting holes in tank as shown.

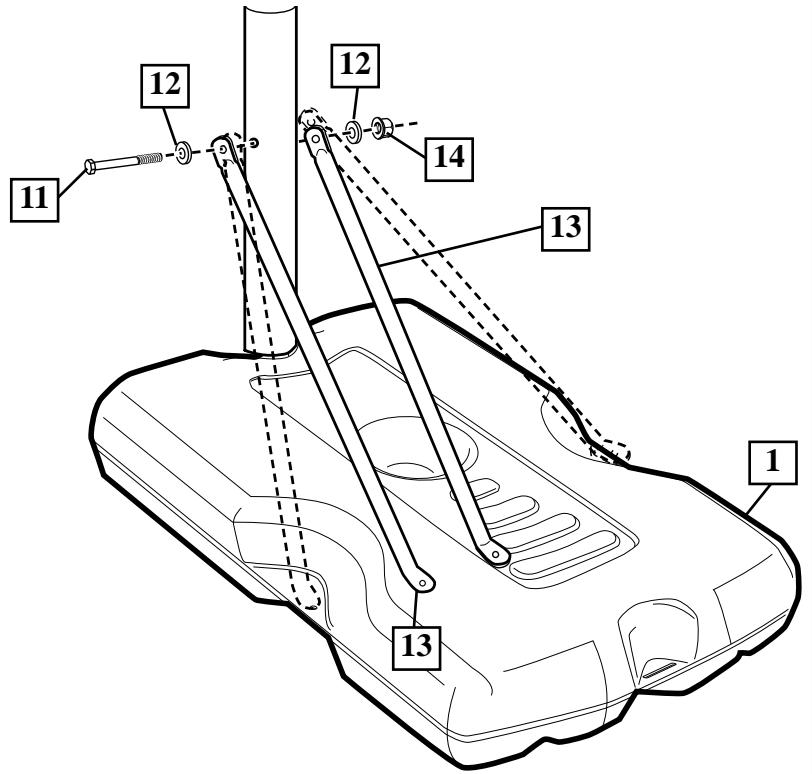

! WARNING!

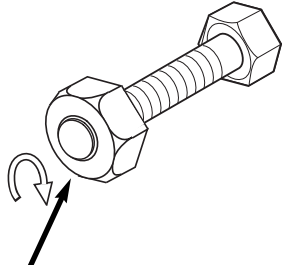

TIGHTEN BOLT (11) IN
LOCK NUT (12) UNTIL
FLUSH (EVEN) WITH LOCK
NUT'S OUTER EDGE.

- 7.** Secure non-secured ends of tank struts (13) to tank as shown. Repeat for opposite side.

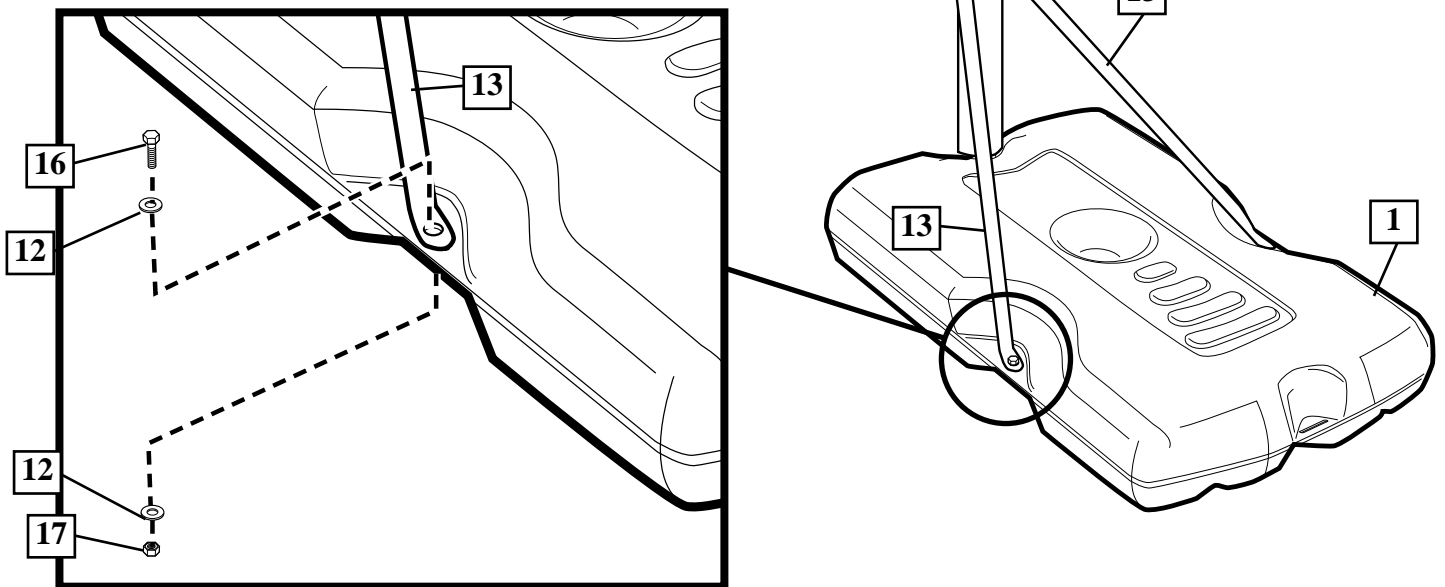

8. Mount brackets (20) and rim (18) to backboard and finger tighten as shown. **NOTE:** Final adjustments will be made in Step 10 of this section.

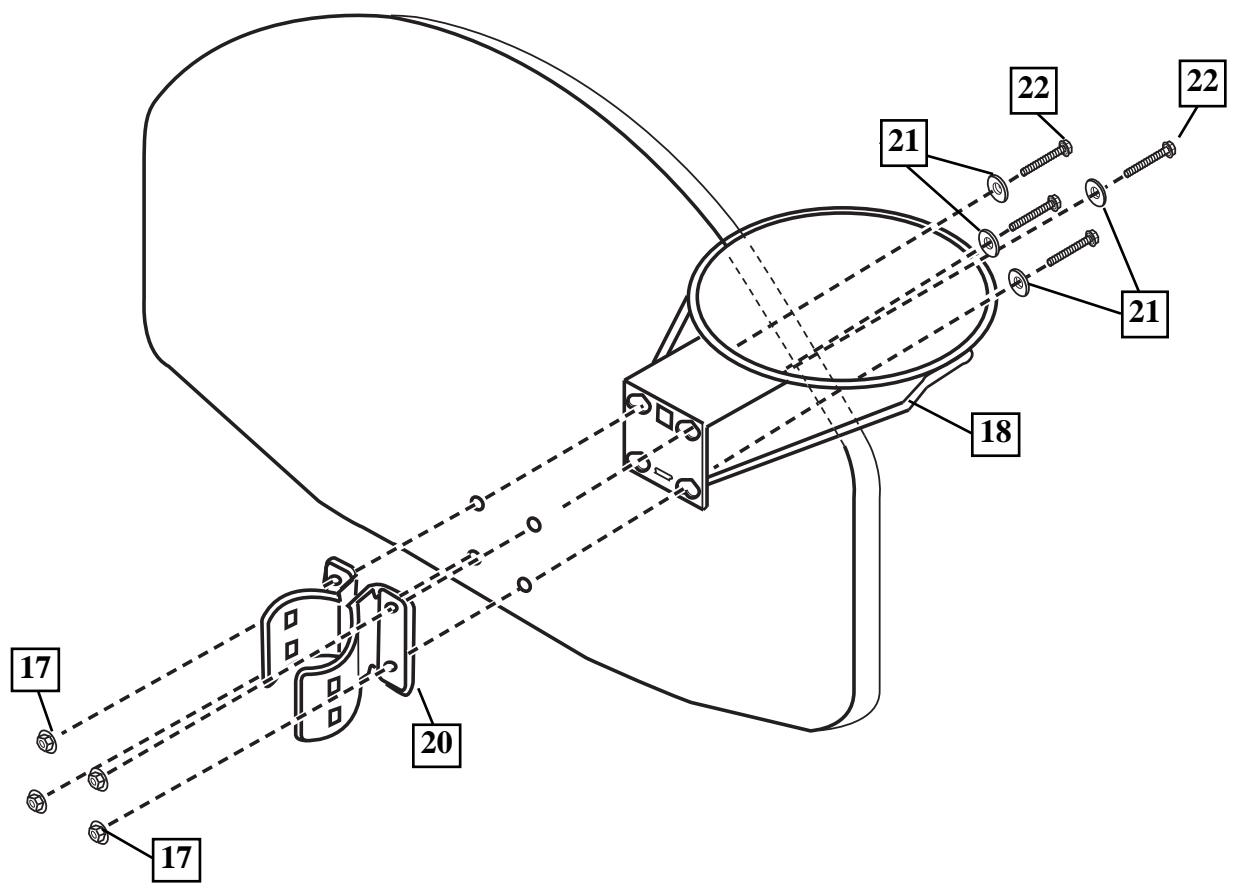

9. Support pole and tank assembly over support table. Carefully slide backboard components onto pole.



! WARNING!
TWO PEOPLE REQUIRED FOR THIS PROCEDURE. FAILURE TO FOLLOW THIS WARNING COULD RESULT IN SERIOUS INJURY AND/OR PROPERTY DAMAGE.



! WARNING!
DO NOT LEAVE ASSEMBLY UNATTENDED WHEN EMPTY; IT MAY TIP OVER.

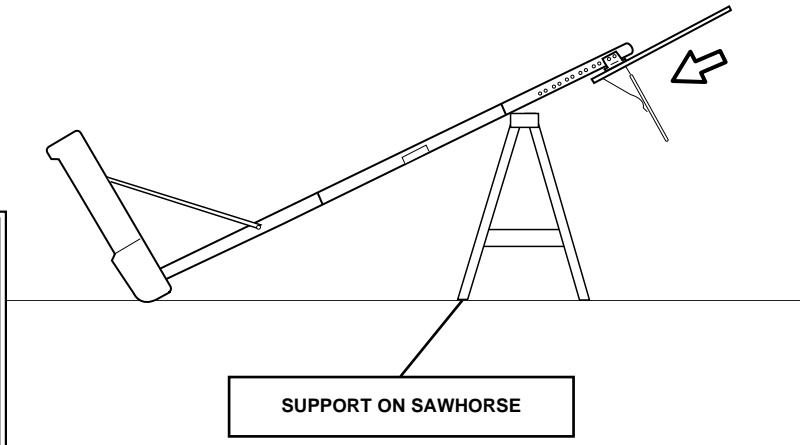

10. While still in the horizontal position, carefully slide backboard components onto pole. Secure hardware at desired position as shown and tighten all hardware completely at this time.

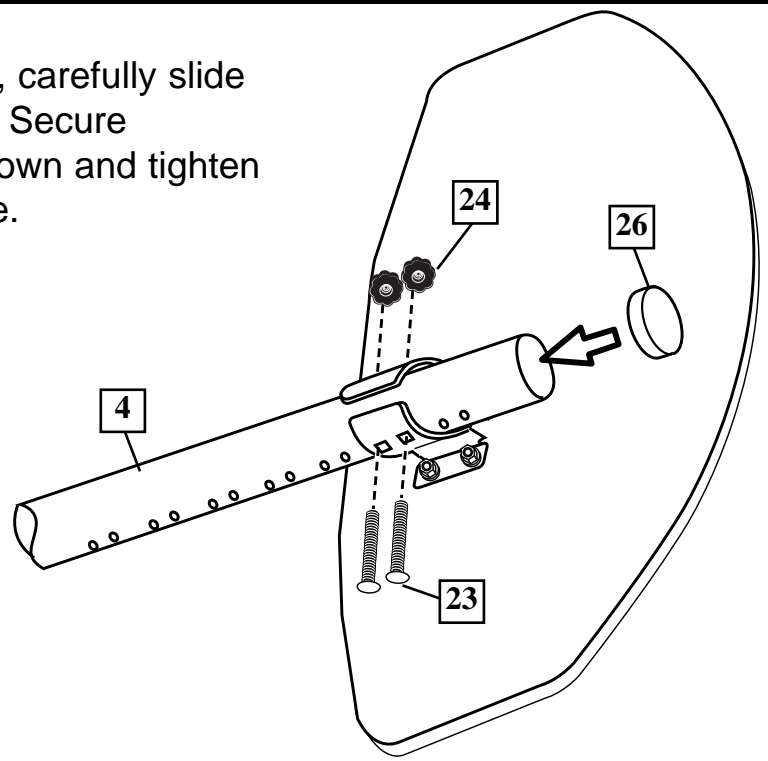

11. Attach net (25).

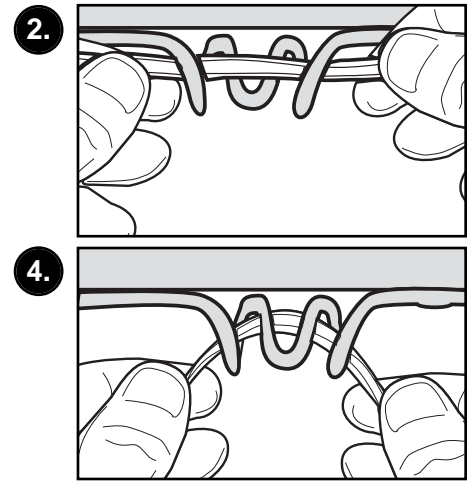
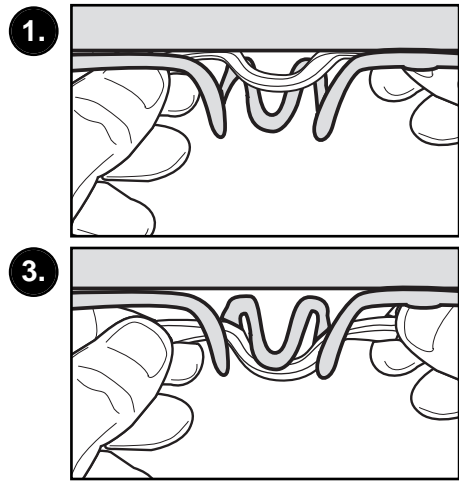

12.

Place assembled unit in desired location. Fill tank with water (26 gallons/98.4 liters) or sand (approx. 360 lb./163 kg) and snap tank cap (19) in place.



CAUTION!
ADD TWO GALLONS (7.6 LITERS) OF NON-TOXIC ANTIFREEZE IN SUB-FREEZING CLIMATES.



WARNING!
TWO PEOPLE REQUIRED FOR THIS PROCEDURE. FAILURE TO FOLLOW THIS WARNING COULD RESULT IN SERIOUS INJURY AND/OR PROPERTY DAMAGE.

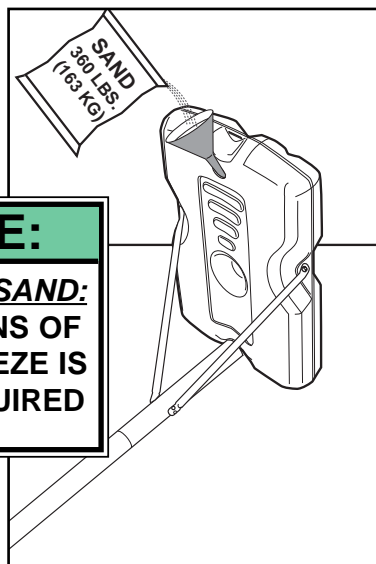
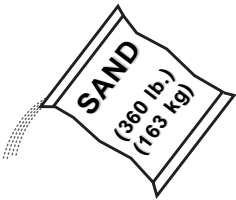

WARNING!
DO NOT LEAVE ASSEMBLY UNATTENDED WHEN EMPTY; IT MAY TIP OVER.

NOTE:
IF USING SAND:
2 GALLONS OF ANTI-FREEZE IS NOT REQUIRED

13.

Attach height and moving label (15) to front of pole as shown. Regulation rim height is 10 feet.



CAUTION!
HEIGHT AND MOVING LABEL MUST NOT OBSTRUCT FACTORY ATTACHED WARNING LABEL.

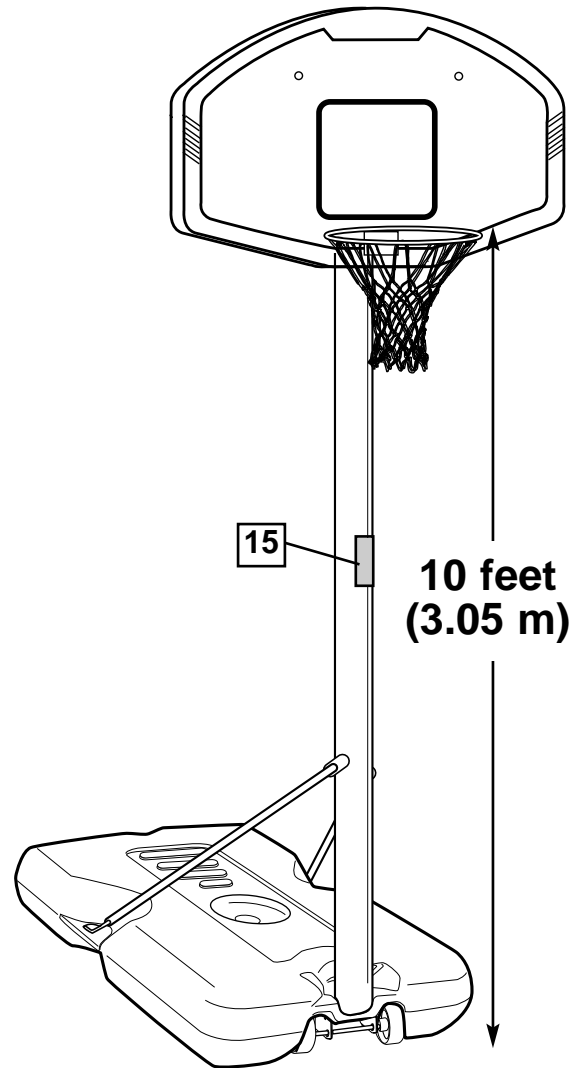

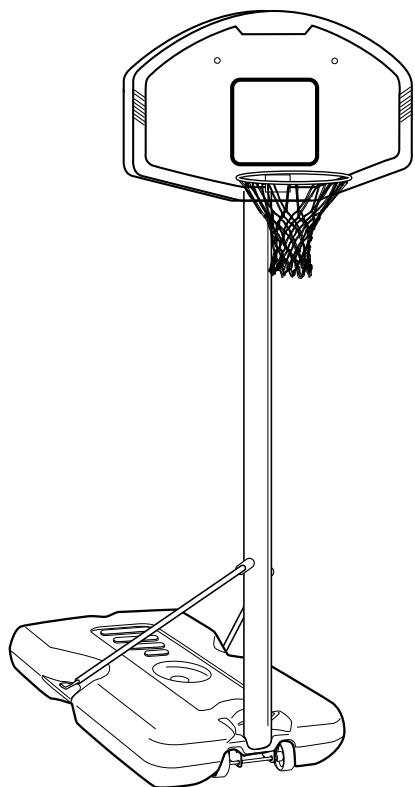

Système portable - Manuel de l'utilisateur

Service clientèle

• N53 W24700 South Corporate Circle • Sussex, WI 53089 • É.-U.

Gebrauchsanleitung für tragbare Systeme

Kundendienstzentrale

• N53 W24700 South Corporate Circle • Sussex, WI 53089 • U.S.A.

Manual del Propietario del Sistema Portátil

Centro de Servicio al Cliente

• N53 W24700 South Corporate Circle • Sussex, WI 53089 • EE.UU.



**AVERTISSEMENT !
WARNING!
¡ADVERTENCIA!**

LISEZ CE MANUEL D'UTILISATION AVANT D'UTILISER CET APPAREIL

SOUS PEINE DE BLESSURES OU DE DÉGÂTS MATÉRIELS.

DAS BENUTZERHANDBUCH VOR GEBRAUCH DIESES PRODUKTS SORGFÄLTIG DURCHLESEN.

EIN MISSACHTEN DIESER BETRIEBSANLEITUNG KANN VERLETZUNGEN ODER SACHSCHÄDEN ZUR FOLGE HABEN.

LEA Y ENTIENDA EL MANUAL DEL OPERADOR ANTES DE USAR ESTA UNIDAD.

SI NO SE SIGUEN LAS INSTRUCCIONES DE OPERACIÓN SE PODRÍA OCASIONAR UNA LESIÓN O DAÑOS A LA PROPIEDAD.

Inscrivez ici le numéro de modèle qui apparaît sur la boîte:

Die Modellnummer vom Verpackungskarton hier eintragen:

Escriba aquí el número de modelo que viene en la caja:

Numéro vert du Service clientèle - États-Unis : 1-800-558-5234, Canada : 1-800-284-8339,
Europe : 00 800 555 85234 (Suède : 009 555 85234), Australie : 1-800-632 7921 Adresse Internet : <http://www.huffysports.com>

Gebührenfreie Telefonnummer für die USA: 1-800-558-5234, für Kanada: 1-800-284-8339, für Europa: 00 800 555 85234
(Schweden: 009 555 85234), für Australien: 1-800-632 7921 Internet-Adresse: <http://www.huffysports.com>

Número telefónico sin costo del Departamento de Servicio al Cliente en EE.UU.: 1-800-558-5234,
Para Canadá: 1-800-284-8339, Para Europa: 00 800 555 85234 (Suecia: 009 555 85234), Para Australia: 1-800-632 7921
Dirección en Internet: <http://www.huffysports.com>

**OUTILS ET MATÉRIEL
REQUIS:**



• Deux (2) adultes capables



• Mètre



• Planche en bois (chute)



• Chevalet de sciage ou table



• Marteau



• Lunettes de sécurité



• Échelle de 2,4 m



• Ruban

**BENÖTIGTE WERKZEUGE
UND MATERIALIEN:**



• Zwei (2) zur Ausführung dieser Arbeit fähige Erwachsene



• Maßband



• Holzstück (Ausschuß)



• Sägebock oder Stütztisch



• Hammer



• Schutzbrille



• Stufenleiter, 2,4 m (8 Fuß)



• Klebeband

**HERRAMIENTAS Y
MATERIALES REQUERIDOS:**



• Dos (2) adultos capaces



• Cinta de medir



• Tabla de madera (un trozo)



• Caballete o mesa de apoyo



• Martillo



• Gafas de seguridad



• Escalera de mano de 8 pies (2.4 m)



• Cinta adhesiva

• Deux clés et/ou clés à douilles et deux douilles (douilles longues recommandées).



1/2" 9/16"

ET/OU



1/2" 9/16"



• Une extension est recommandée.

• Tuyau d'arrosage ou sable

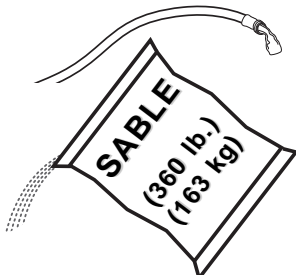

• (je 2) Schrauben - und/oder Steckschlüssel (tiefe Einsätze empfohlen).



1/2" 9/16"

UND/ODER



1/2" 9/16"



• Verlängerung wird empfohlen

• Gartenschlauch oder Sand

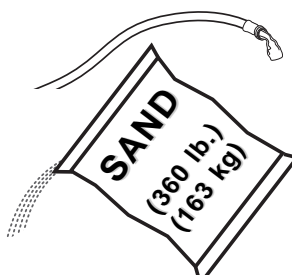

• (2 de cada una) llaves de tuercas y/o llaves de tuercas de boca tubular y casquillos (se recomiendan casquillos profundos).



1/2" 9/16"

Y/O



1/2" 9/16"



• Se recomienda una extensión

• Manguera de jardín o arena



**OUTILS ET MATÉRIEL
FACULTATIFS:**

• Petites et grandes clés anglaises

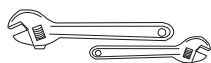

**WEITERE NÜTZLICHE
WERKZEUGE UND MATERIALIEN:**

• Große und kleine verstellbare Schraubenschlüssel

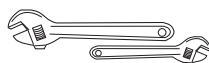

**HERRAMIENTAS Y
MATERIALES OPCIONALES:**

• Llaves de tuercas ajustables grandes y pequeñas

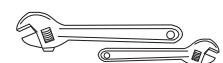

RÉGLAGE DE LA HAUTEUR

Posez l'ensemble sur une table. Retirez les boutons de réglage (A) et les boulons ordinaires (B) pour allonger ou rétracter le panneau et le cerceau. Réglage de la hauteur entre 2,3 et 3,05 m.

⚠ AVERTISSEMENT

Il est possible que le panneau tourne durant le réglage de la hauteur.

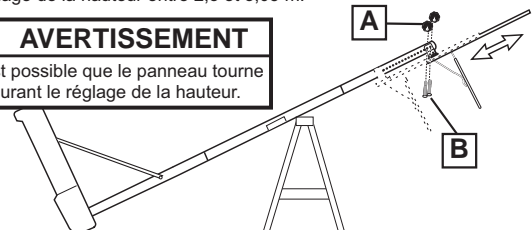

⚠ AVERTISSEMENT

Ne réglez pas la hauteur avec le système à la verticale. Pour cette opération, le système doit être allongé.

DÉPLACEMENT DU SYSTÈME

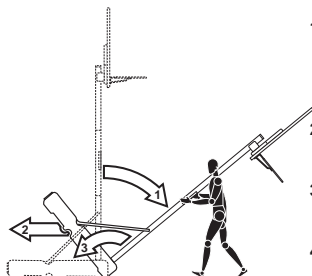

1. Tout en tenant le poteau, tournez le système de basket-ball vers l'avant jusqu'à ce que les roues touchent le sol.
2. Amenez le système de basket-ball à l'emplacement désiré.
3. Redressez avec précaution le système de basket-ball.
4. Vérifiez la stabilité du système.

FR5E2356 05/05

HÖHENEINSTELLUNG

Die Vorrichtung auf einem Stütztisch ablegen. Die Einstellknopfgreifer (A) und Schlossschrauben (B) entfernen, um Korbwand und Korbbrand zu verlängern oder zu verkürzen. Höhenverstellung zwischen 2,3 m (7,5') und 3,05 m (10').

⚠ ACHTUNG

Korbwand kann sich bei der Höhenverstellung drehen.

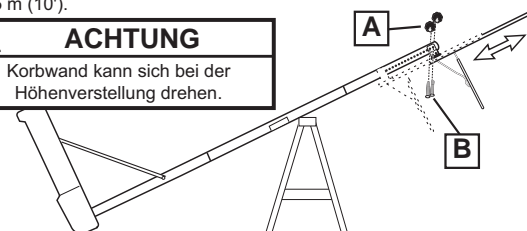

⚠ ACHTUNG

Die Höhe nicht bei aufrecht stehendem System einstellen. Das System muss für die Höhenverstellung auf dem Boden liegen.

TRANSPORTSYSTEM

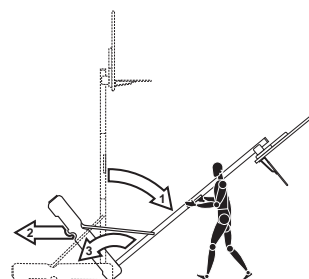

1. Die Stange festhalten; zur selben Zeit das Basketballsysteem nach vorne drehen, bis die Räder den Boden berühren.
2. Das Basketballsysteem an den gewünschten Ort fahren.
3. Das Basketballsysteem vorsichtig in die aufrechte Position drehen.
4. Die Stabilität des Systems überprüfen.

GE5E2356 05/05

AJUSTE DE LA ALTURA

Coloque la unidad sobre la mesa de apoyo. Retire las perillas de ajuste (A) y los pernos cabeza de carro (B) para extender o retraer el respaldo y el borde. Ajuste de la altura de 7.5 a 10' (2.3 a 3.05 m).

⚠ ADVERTENCIA

El respaldo puede girar durante el ajuste de la altura.

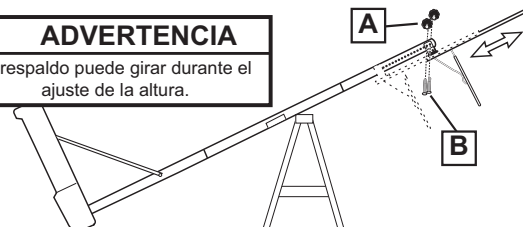

⚠ ADVERTENCIA

No ajuste la altura del sistema mientras se encuentre en posición vertical. El sistema debe estar en posición horizontal para ajustarlo.

MOVIMIENTO DEL SISTEMA

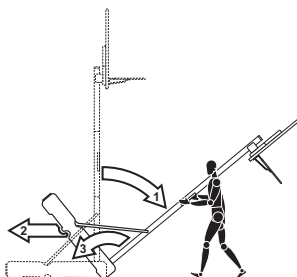

1. Mientras sujeta el poste, gire hacia adelante el sistema de baloncesto hasta que las ruedas toquen el piso.
2. Mueva el sistema de baloncesto a la ubicación deseada.
3. Gire cuidadosamente el sistema de baloncesto hasta que quede en posición vertical.
4. Revise la estabilidad del sistema.

SP5E2356 05/05

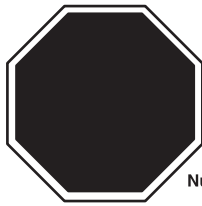

IMPORTANT!

En cas de questions...
pas besoin de retourner au magasin!

Etats-Unis et Canada uniquement: 1-800-284-8339
Numéro vert international (France, Suisse) : 00 800 555 85234

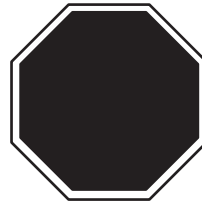

WICHTIG!

Huffy steht zur Qualität seiner Produkte!

(Deutschland, Schweiz): 00 800 555 85234

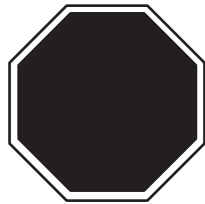

¡IMPORTANTE!

¡Usted es importante para Huffy!

00 800 555 85234

AVIS AUX PERSONNES CHARGÉES DU MONTAGE

TOUS les systèmes de basket-ball, y compris ceux utilisés en EXPOSITION, DOIVENT être assemblés et lestés de sable ou d'eau, selon les instructions. Suivez ces instructions sous peine d'encourir des BLESSURES GRAVES. Il est INACCEPTABLE de composer un système de lestage de fortune.

HINWEIS FÜR DIE PERSONEN, DIE DEN ZUSAMMENBAU DURCHFÜHREN

ALLE Basketballsysteme, einschließlich der zu AUSSTELLZWECKEN benutzten Systeme, MÜSSEN gemäß der Montageanleitung zusammengebaut und mit Sand oder Wasser beschwert werden. Ein Missachten dieser Anleitung kann SCHWERE VERLETZUNGEN zur Folge haben. Zum Beschweren darf NICHT zu irgendwelchen Notbehelfsmaßnahmen gegriffen werden.

AVISO PARA LAS PERSONAS QUE REALIZAN EL MONTAJE

TODOS los sistemas de baloncesto, inclusive los usados para EXHIBICIÓN, DEBEN estar montados y equilibrados con arena o agua, de acuerdo con las instrucciones. Si se ignoran estas instrucciones se podría ocasionar una LESIÓN GRAVE. NO es aceptable improvisar un sistema de pesas provisional.

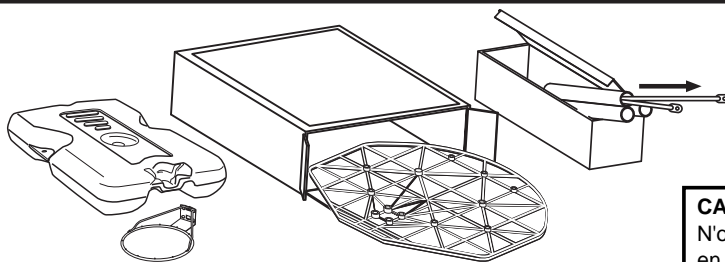

IMPORTANT!

Videz entièrement les boîtes.

Veillez à vérifier l'intérieur des sections de poteau.

La quincaillerie et des pièces supplémentaires sont emballées à l'intérieur.

WICHTIG!

Die Kartons vollständig auspacken.

Den Hohlraum in den Stangenteilen inspizieren.

Dort sind Befestigungs- und andere Kleinteile verpackt.

¡IMPORTANTE!

Saque todo el contenido de las cajas.

Asegúrese de revisar el interior de las secciones del poste.

Ahí se han empacado herraje y piezas adicionales.

CARTE DE GARANTIE:

N'oubliez pas de remplir la carte d'enregistrement de votre produit en ligne à :

www.huffysports.com/customer_support/product_registration
or mail-in the enclosed postcard.

GARANTIEKARTE:

Bitte nicht vergessen, das Produktregistrierungsformular online unter der Adresse

www.huffysports.com/customer_support/product_registration
auszufüllen oder die beiliegende Postkarte einzusenden.

TARJETA DE GARANTÍA:

Por favor recuerde completar su formulario de registro del producto, ya sea en línea en:

www.huffysports.com/customer_support/product_registration
o por correo en la tarjeta postal adjunta.

⚠️ CONSIGNES DE SÉCURITÉ ! ⚠️

SUIVEZ CES CONSIGNES DE SÉCURITÉ SOUS PEINE DE PROVOQUER DES BLESSURES GRAVES, DES DÉGÂTS MATÉRIELS ET L'ANNULATION DE LA GARANTIE.

Le propriétaire doit s'assurer que tous les joueurs connaissent et suivent ces règles d'utilisation sûre du système.

Par mesure de sécurité, n'essayez pas de monter ce système sans suivre scrupuleusement les instructions. Un montage, une utilisation et une supervision corrects et complets sont indispensables à un bon fonctionnement et à la réduction des risques d'accident ou de blessure. Des blessures graves sont très probables si le système n'est pas installé, entretenu et utilisé correctement.

- Si vous utilisez une échelle en cours de montage, soyez extrêmement prudent.
- Vérifiez régulièrement le socle pour vous assurer qu'il ne fuit pas. Les petites fuites risquent d'entraîner le basculement intempestif du système.
- Emboîtez correctement les sections de poteau (le cas échéant). Elles risquent sinon de se déboîter en cours de jeu et/ou de transport du système.
- Les conditions climatiques, la corrosion ou une mauvaise utilisation risquent de provoquer la panne du système.
- Pour toute assistance technique, contactez le service clientèle.
- La hauteur minimale d'utilisation est de 1,98 (6' 6") m jusqu'à la base du panneau.

La plupart des blessures sont causées par une mauvaise utilisation et/ou le non-respect des instructions. Soyez prudent lorsque vous utilisez ce système.

⚠️ SICHERHEITSHINWEISE ⚠️

EIN MISSACHTEN DIESER SICHERHEITSHINWEISE KANN ZU SCHWEREN VERLETZUNGEN UND/ODER SACHSCHÄDEN FÜHREN UND MACHT DIE GARANTIE UNWIRKSAM..

Der Eigentümer muss sicherstellen, dass alle Spieler diese Regeln für einen sicheren Betrieb des Systems kennen und befolgen.

Aus Sicherheitsgründen darf dieses System nur unter sorgfältiger Beachtung der Anleitung zusammengebaut werden. Eine ordnungsgemäße und vollständige Montage, Verwendung und Aufsicht ist für den richtigen Betrieb und zur Reduzierung des Unfall- oder Verletzungsrisikos absolut erforderlich. Bei einer unsachgemäßen Installation und Wartung und bei einem falschen Betrieb dieses Systems besteht ein hohes Risiko schwerer Verletzungen.

- Beim Gebrauch einer Leiter während des Zusammenbaus extrem vorsichtig vorgehen.
- Den Sockel regelmäßig auf Leckstellen untersuchen. Langsam austretende Füllmittel können ein unerwartetes Umkippen des Systems verursachen.
- Die einzelnen Stangenteile richtig zusammenfügen (falls anwendbar). Andernfalls können sich die Stangenteile beim Spielbetrieb und/oder während des Transports des Systems voneinander lösen.
- Klimatische Bedingungen, Korrosion oder Fehlgebrauch kann zu Systemdefekten führen.
- Technische Unterstützung kann vom Kundendienst angefordert werden.
- Die Mindestspielhöhe beträgt 1,98m (6,6 Fuß) bis zur Unterkante der Korbwand.

Die meisten Verletzungen werden durch einen Fehlgebrauch bzw. ein Missachten der Anleitungen verursacht. Bei der Verwendung dieses Geräts vorsichtig vorgehen.

⚠️ ¡INSTRUCCIONES DE SEGURIDAD! ⚠️

EL INCUMPLIMIENTO DE ESTAS INSTRUCCIONES DE SEGURIDAD PUEDE DAR COMO RESULTADO LESIONES GRAVES, DAÑOS MATERIALES Y ANULARÁ LA GARANTÍA..

El propietario debe asegurarse de que todos los jugadores conozcan y obedezcan estas reglas para la operación segura del sistema.

Por su seguridad, no intente montar este sistema sin seguir cuidadosamente las instrucciones. Es esencial el montaje completo, y el uso y la supervisión adecuados para la operación correcta del sistema y para reducir el riesgo de accidentes o lesiones. Existe una alta probabilidad de sufrir lesiones graves si este sistema no se instala, mantiene y opera adecuadamente.

- Si utiliza una escalera de mano durante el montaje, tenga mucho cuidado.
- Revise regularmente la base para detectar fugas. Las fugas lentas podrían causar que el sistema se cayera inesperadamente
- Asiente correctamente las secciones del poste (si aplica). Si no lo hace, las secciones del poste podrían separarse durante el juego y/o durante el transporte del sistema.
- El clima, la corrosión y el mal uso podrían ocasionar la falla del sistema.
- Si requiere asistencia técnica, comuníquese con el Departamento de Servicio al Cliente.
- La altura mínima de operación es de 1.98m (6' 6") hasta la parte inferior del respaldo.

La mayoría de las lesiones son causadas por el uso inadecuado y/o por el incumplimiento de las instrucciones. Tenga cuidado cuando use esta unidad.

*Apprenez à connaître les
composants de base de votre
système de basket-ball.....*

*Machen Sie sich mit den
wichtigsten Teilen Ihres
Basketballsystems vertraut...*

*Conozca las piezas básicas de su
sistema de baloncesto...*

AVANT
VORDERSEITE
PARTE FRONTAL

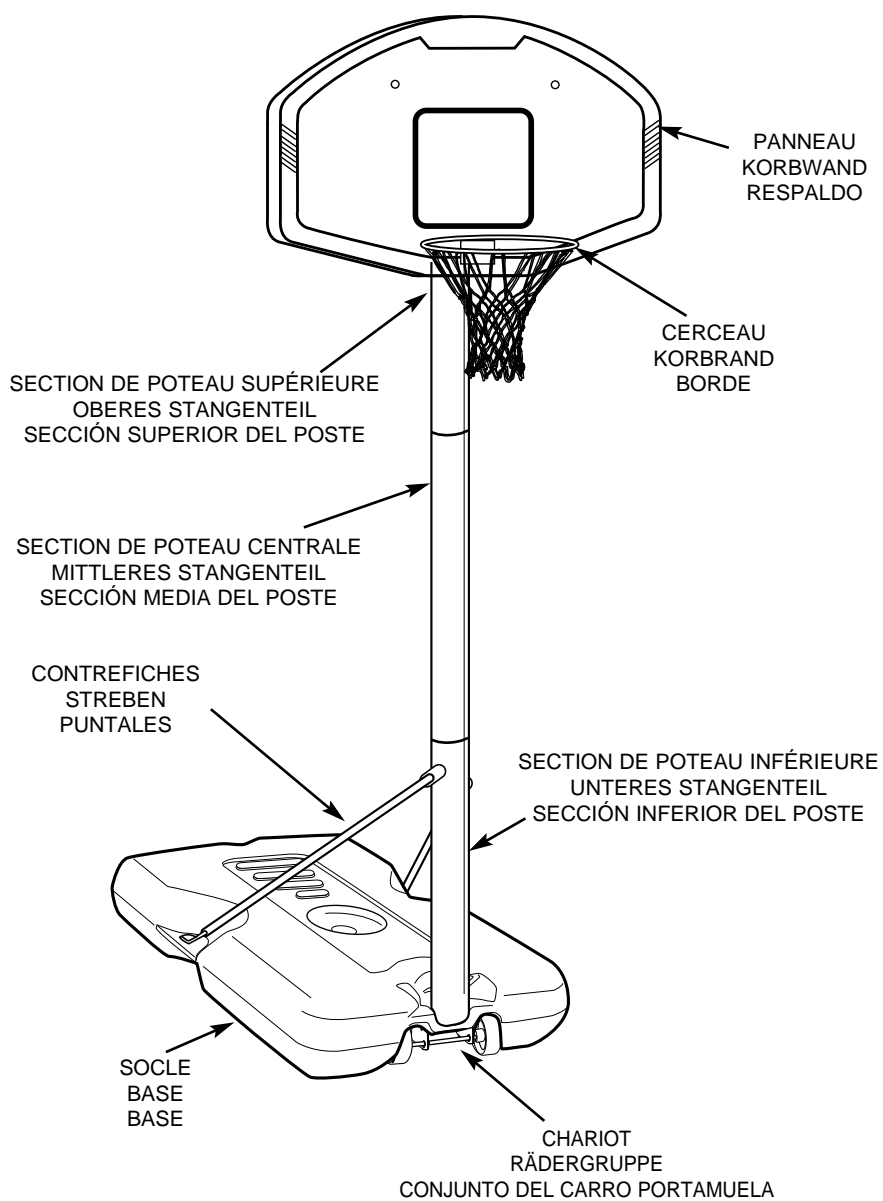

**LISTE DES PIÈCES
TEILELISTE
LISTA DE PIEZAS**

LISTE DES PIÈCES

(Voir la légende des illustrations)

Légende	Quantité	No de réf.	Description
1	1	206645	Réservoir (noir)
2	1	200628	Axe des roues
3	2	226401	Roue
4	1	900060	Section de poteau supérieure
5	1	908057	Section de poteau centrale avec étiquette
6	1	908490	Section de poteau inférieure
7	1	202820	Tige, D.E. 3/8 x longueur 4-3/4
8	1	202822	Boulon à œil, 3/8 x 16 x 3-3/4 (long.)
9	1	200627	Support de roues
10	1	203063	Contre-écrou en nylon, 3/8-16
11	1	201625	Boulon, tête à six pans, 5/16-18 x 3-3/4
12	6	203218	Rondelle plate 5/16
13	2	906206	Contrefiche de réservoir
14	1	203099	Contre-écrou, 5/16-18
15	1	200439	Étiquette, déplacement du système et réglage de hauteur
16	2	203156	Boulon, tête à six pans, 5/16-18 x 1 (long.)
17	6	203100	Écrou, bride à six pans, 5/16-18
18	1		Cerceau
19	1	203617	Bouchon de réservoir
20	2	900057	Support de panneau
21	4	203309	Rondelle, 1 D.E.
22	4	203113	Boulon, bride à 6 pans, 5/16-18 x 2-1/2 (long.)
23	2	203231	Boulon ordinaire, 5/16-18 x 3-1/2
24	2	203435	Bouton en plastique, 4,4 cm de diamètre
25	1		Filet
26	1	206219	Capuchon
27	2	201651	Entretoise, axe des roues

* Il est possible que vous ayez d'autres pièces avec ce modèle.

LISTA DE PIEZAS

(Vea el identificador de piezas)

Artículo	Cant.	Pieza N.º	Descripción
1	1	206645	Tanque (negro)
2	1	200628	Eje de la rueda
3	2	226401	Rueda
4	1	900060	Sección superior del poste
5	1	908057	Sección media del poste con etiqueta
6	1	908490	Sección inferior del poste
7	1	202820	Varilla, 3/8 D.E. x 4-3/4 de longitud
8	1	202822	Perno cabeza de carro, 3/8 x 16 x 3-3/4 de longitud
9	1	200627	Soporte de la rueda
10	1	203063	Contratuercas, inserto de nilón, 3/8-16
11	1	201625	Perno, cabeza hexagonal, 5/16-18 x 3-3/4
12	6	203218	Arandela, 5/16 plana
13	2	906206	Puntal del tanque
14	1	203099	Contratuercas, 5/16-18
15	1	200439	Etiqueta, movimiento del sistema y ajuste de la altura.
16	2	203156	Perno, cabeza hexagonal, 5/16-18 x 1 de longitud
17	6	203100	Tuerca, brida hexagonal, 5/16-18
18	1		Borde
19	1	203617	Tapa del tanque
20	2	900057	Soporte de montaje del respaldo
21	4	203309	Arandela, 1 D.E.
22	4	203113	Perno, brida hexagonal, 5/16-18 x 2-1/2 de longitud
23	2	203231	Perno cabeza de carro, 5/16-18 x 3-1/2
24	2	203435	Perilla, plástico, 1-3/4 de diámetro
25	1		Red
26	1	206219	Tapa
27	2	201651	Espaciador, eje de la rueda

* Puede haber piezas adicionales en este modelo.

TEILELISTE

(Siehe Teileschlüssel)

Artikel	Menge	Teilenummer	Beschreibung
1	1	206645	Tank (Schwarz)
2	1	200628	Radachse
3	2	226401	Rad
4	1	900060	Oberes Stangenteil
5	1	908057	Mittleres Stangenteil mit Schild
6	1	908490	Unteres Stangenteil
7	1	202820	Stange, 3/8 AD x 4-3/4 Länge
8	1	202822	Einschrauböse, 3/8 x 16 x 3-3/4 Länge
9	1	200627	Radhalterung
10	1	203063	Nylon-Einschraubgegenmutter, 3/8-16
11	1	201625	Sechskantkopfschraube, 5/16-18 x 3-3/4
12	6	203218	Unterlegscheibe, 5/16, flach
13	2	906206	Tankverstrebung
14	1	203099	Gegenmutter, 5/16-18
15	1	200439	Schild, Systemtransport und Höhenverstellung
16	2	203156	Sechskantkopfschraube, 5/16-18 x 1 Länge
17	6	203100	Sechskant-Flanschmutter, 5/16-18
18	1		Korbrand
19	1	203617	Tankdeckel
20	2	900057	Korbwand-Montagehalterung
21	4	203309	Unterlegscheibe, 1 Zoll AD
22	4	203113	Sechskant-Flanschschraube, 5/16-18 x 2-1/2
23	2	203231	Schlossschraube, 5/16-18 x 3-1/2
24	2	203435	Plastikknopf, 1-3/4 Zoll Durchmesser
25	1		Netz
26	1	206219	Deckel
27	2	201651	Abstandsstück, Radachse

* Diesem Modell können zusätzliche Teile beige packt sein.

IDENTIFICATION DES PIÈCES (BOULONS ET VIS)
BEFESTIGUNGSTEILESCHLÜSSEL (BOLZEN UND SCHRAUBEN)
IDENTIFICADOR DE HERRAJE (PERNOS Y TORNILLOS)

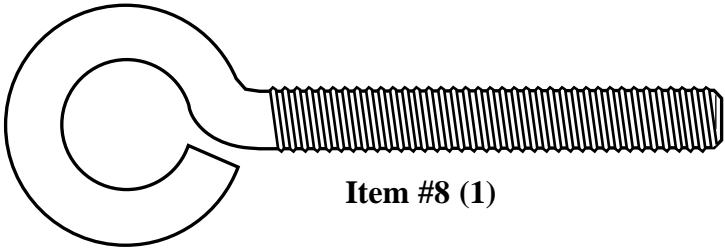

Item #8 (1)

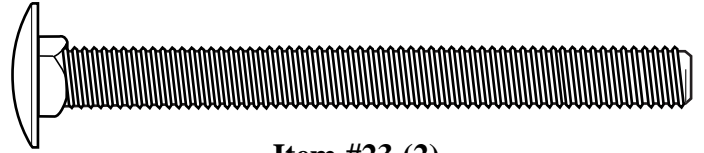

Item #23 (2)

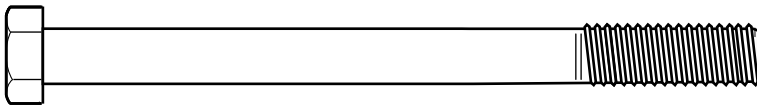

Item #11 (1)

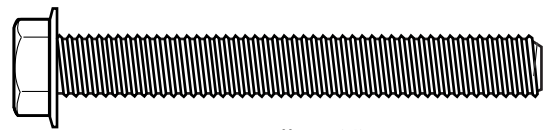

Item #22 (4)



Item #16 (2)

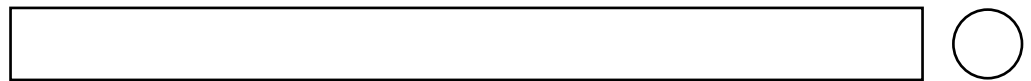

Item #7 (1)

IDENTIFICATION DES PIÈCES (ÉCROUS ET RONDELLES)
BEFESTIGUNGSTEILESCHLÜSSEL (MUTTERN UND UNTERLEGSCHIEBEN)
IDENTIFICADOR DE HERRAJE (TUERCAS Y ARANDELAS)

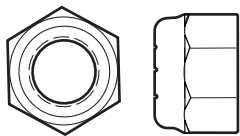

Item #10 (1)

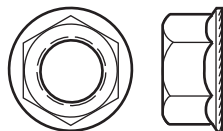

Item #17 (6)

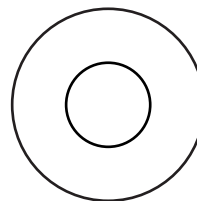

Item #21 (4)

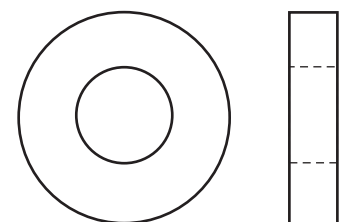

Item #28 (2)



Item #14 (1)

1.

Identifiez correctement chaque section de poteau. Les poteaux ont une étiquette d'identification qui servira de point de repère à l'étape suivante.

Jedes Stangenteil richtig identifizieren. Die Stangenteile sind mit Aufklebern markiert, die als Orientierungshilfe für den nächsten Schritt dienen.

Identifique correctamente cada sección del poste. Los postes tienen una calcomanía de identificación que se usará como punto de referencia en el paso siguiente.

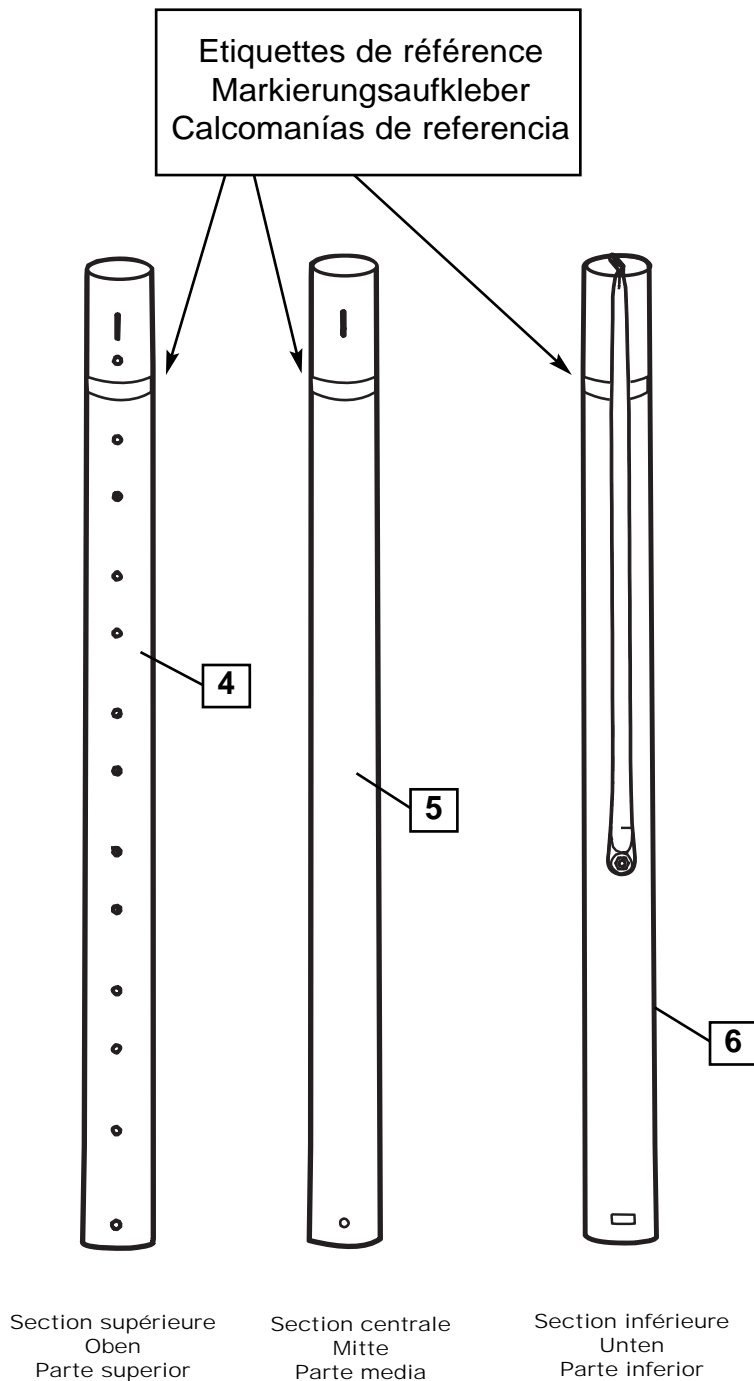

2. IMPORTANT ! Centrez la fente d'alignement de la section de poteau centrale (5) sur un trou inférieur de la section de poteau supérieure (4), comme illustré. Tout en maintenant l'alignement, entrechoquez les sections de poteau supérieure (4) et centrale (5), comme illustré, jusqu'à ce qu'elles ne bougent plus vers le repère marqué avec le ruban adhésif. Redressez l'ensemble.

WICHTIG! Den zur leichteren Ausrichtung vorgesehenen Schlitz am mittleren Stangenteil (5) wie gezeigt in einem tieferen Loch des oberen Stangenteils (4) zentrieren. Unter Beibehaltung der vorgenommenen Ausrichtung das obere (4) und mittlere Stangenteil (5) wie gezeigt zusammenstauchen, bis sie sich nicht mehr auf die mit Klebeband markierte Stelle zubewegen. Den Stangenaufbau aufrichten.

¡IMPORTANTE! Centre la ranura de alineación de la sección media del poste (5) en el orificio inferior de la sección superior del poste (4), como se muestra. Mientras mantiene la alineación, golpee la sección superior (4) y la sección media (5) del poste entre sí, como se muestra, hasta que ya no se muevan hacia la marca de cinta de referencia. Coloque el conjunto en posición vertical.

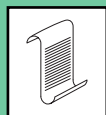
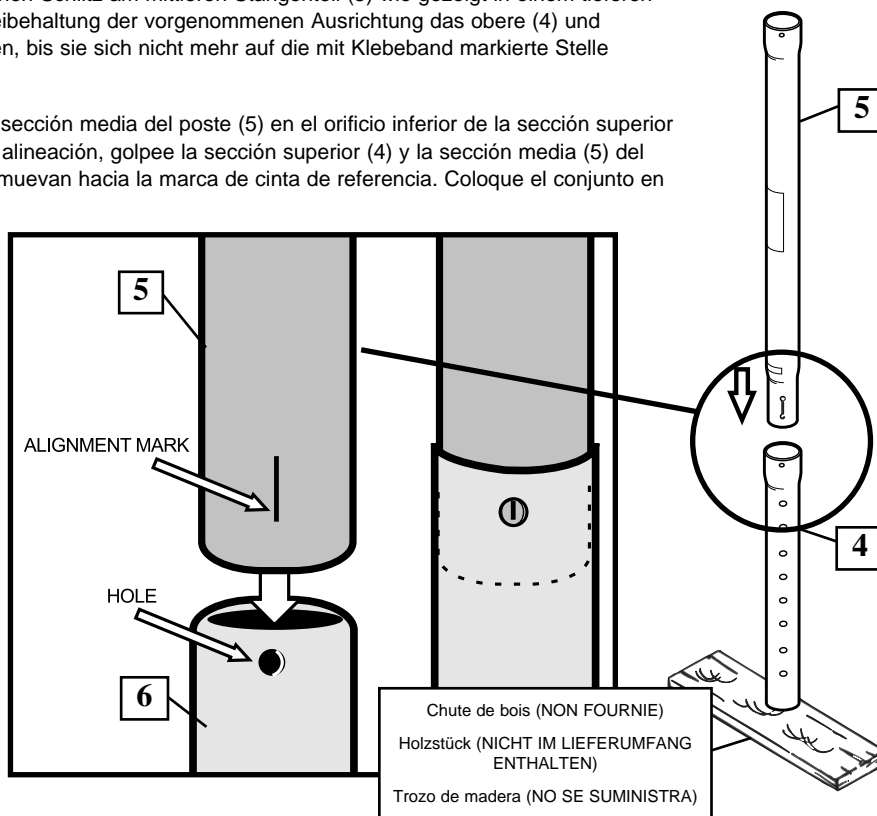

**REMARQUE:
HINWEIS:
NOTA:**

LES SECTIONS DE POTEAU DOIVENT SE CHEVAUCHER DE 9 CM MINIMUM.

DIE STANGENTEILE MÜSSEN EINANDER UM MINDESTENS 9 CM (3 ½ ZOLL) ÜBERLAPPEN.

LAS SECCIONES DEL POSTE SE DEBEN TRASLAPAR UN MÍNIMO DE 3-1/2" (9 CM).

3. IMPORTANT ! Centrez la fente d'alignement de la section de poteau inférieure (6) sur un trou inférieur de la section de poteau centrale (5), comme illustré au point 4. Tout en maintenant l'alignement, entrechoquez l'ensemble et la section inférieure (6), comme illustré, jusqu'à ce qu'ils ne bougent plus vers le repère marqué avec le ruban adhésif.

WICHTIG! Den zur leichteren Ausrichtung vorgesehenen Schlitz am unteren Stangenteil (6) wie in Schritt 4 in einem tieferen Loch des mittleren Stangenteils (5) zentrieren. Unter Beibehaltung der vorgenommenen Ausrichtung den Stangenaufbau und das untere Stangenteil (6) wie gezeigt zusammenstauchen, bis sie sich nicht mehr auf die mit Klebeband markierte Stelle zubewegen.

¡IMPORTANTE! Centre la ranura de alineación de la sección inferior del poste (6) en el orificio inferior de la sección media del poste, como se hizo en el paso 4. Mientras mantiene la alineación, golpee entre sí el conjunto y la sección inferior (6), como se muestra, hasta que ya no se muevan hacia la marca de cinta de referencia.

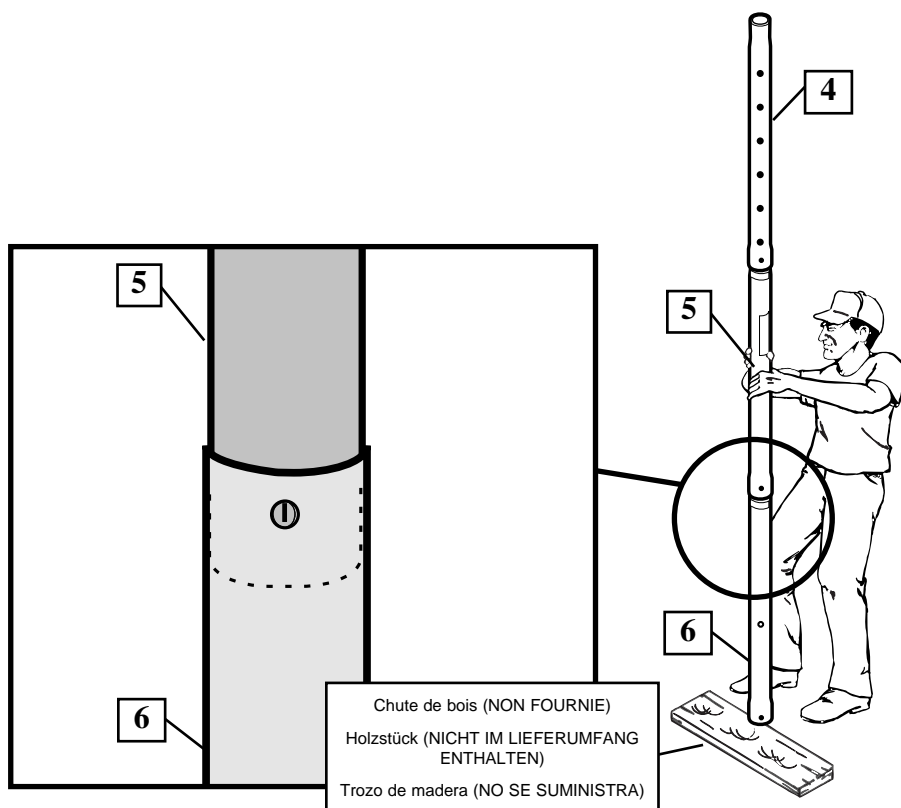

4.

Install rod (7) through holes in bottom pole section (6) and eyebolt (8).

Enfilez la tige (7) dans les trous de la section de poteau inférieure (6) et dans le boulon à œil (8).

Instale la varilla (7) a través de los orificios que se encuentran en la sección inferior del poste (6) y del perno de anilla (8).

Die Stange (7) durch die Löcher im unteren Stangenteil (6) und die Einschrauböse (8) stecken.

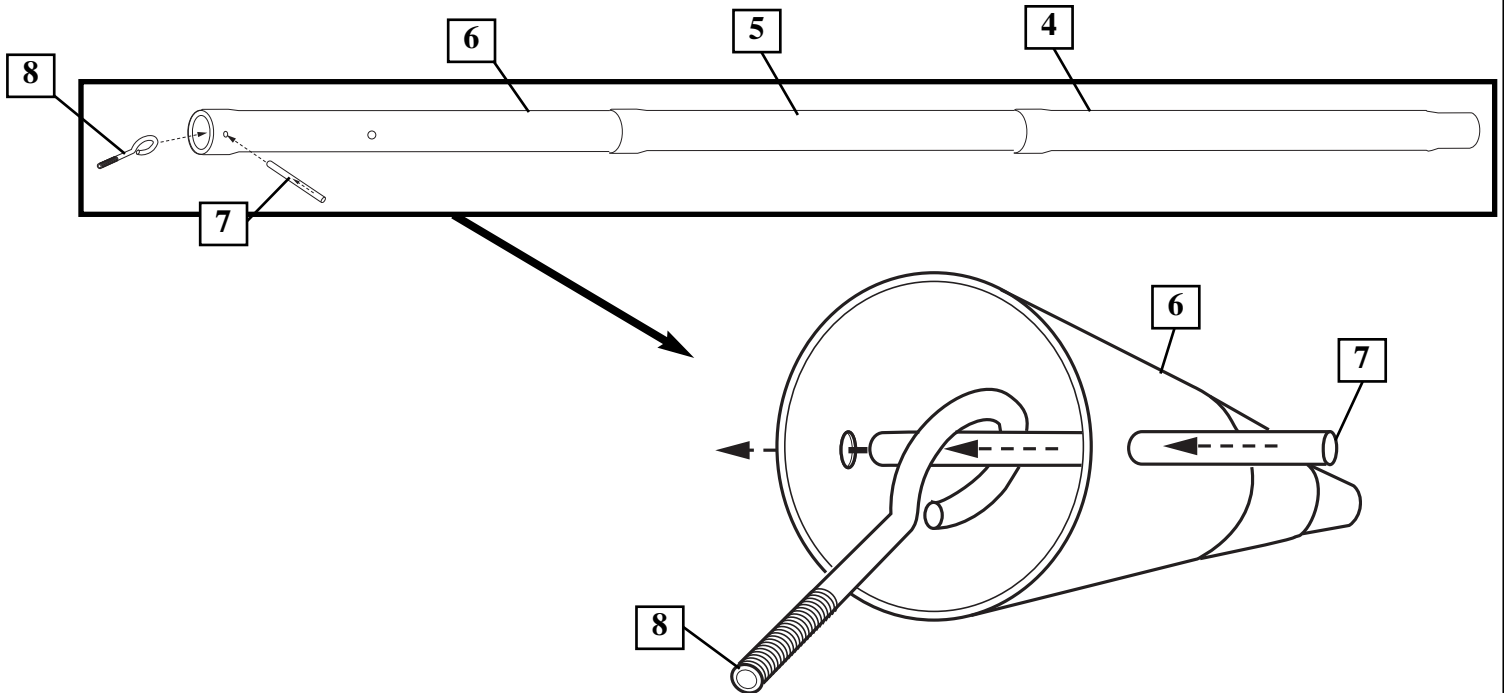

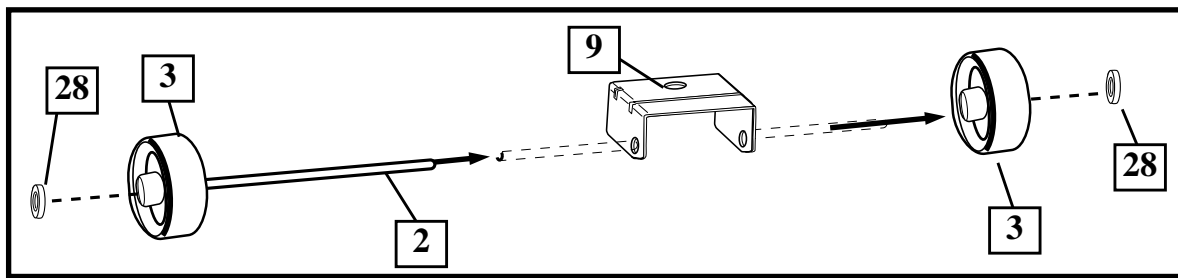

5.

Enfilez l'axe des roues (2) dans le chariot à roues (9) et installez les roues (3) sur l'axe (2) avec les entretoises (28), comme illustré. Insérez l'ensemble du poteau dans le réservoir, comme illustré. Fixez le poteau inférieur (6) au réservoir et au support de roues, comme illustré ; l'utilisation d'une douille longue est recommandée.

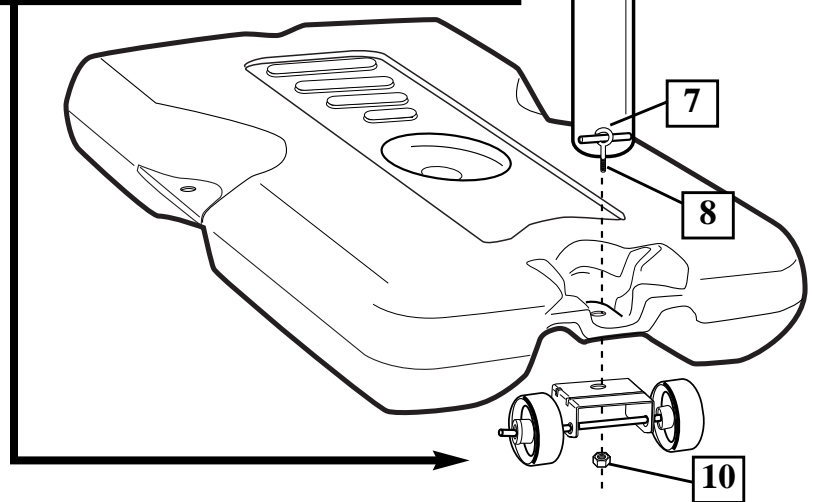

Instale el eje de la rueda (2) a través del carro portamuela (9) e instale las ruedas (3) en el eje de la rueda (2) con los espaciadores (28) como se muestra. Introduzca el conjunto del poste en el conjunto del tanque como se muestra. Asegure la sección inferior del poste (6) en el tanque y el soporte de la rueda como se muestra, se recomienda usar un receptáculo profundo.

Die Radachse (2) wie gezeigt durch das Radlaufwerk (9) schieben und die Räder (3) mit Abstandsstücken (28) auf die Radachse (2) schieben. Den Stangenaufbau wie gezeigt in die Tankbaugruppe stecken. Den untere Stangenteil (6) wie gezeigt am Tank und an der Radklammer befestigen. Dazu wird ein tiefer Steckschlüsseinsatz empfohlen.

AVERTISSEMENT !
WARNING!
¡ADVERTENCIA!

Il est obligatoire de s'y prendre à deux pour cette procédure. SUIVEZ CET AVERTISSEMENT SOUS PEINE D'ENCOURIR DES BLESSURES GRAVES ET/OU DES DÉGÂTS MATÉRIELS.

Dieses Schritt muss von zwei Personen ausgeführt werden. EIN MISSACHTEN DIESER WARNUNG KANN ZU SCHWEREN VERLETZUNGEN UND/ODER SACHSCHÄDEN FÜHREN.

Se requieren dos personas para realizar este procedimiento. SI NO SE OBSERVA ESTA ADVERTENCIA SE PODRÍA OCASIONAR UNA lesión GRAVE Y/O DAÑOS A LA PROPIEDAD.

IMPORTANT!
¡IMPORTANTE!
WICHTIG!

L'ENTRETOISE (27) TIENDRA SANS SERRER JUSQU'À SA FIXATION DANS LE TROU DU SOCLE.

DAS ABSTANDSSTÜCK (27) IST LOCKER, BIS ES IN DEN HOHLRAUM DES SOCKELS EINGEPASST WIRD.

EL ESPACIADOR (27) SE AJUSTARÁ HOLGADAMENTE HASTA QUE SE FIJE EN LA CAVIDAD DE LA BASE

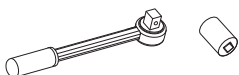

6.

Fixez les contrefiches du réservoir (13) au poteau. Tournez les extrémités non fixées des contrefiches du réservoir (13) vers l'extérieur sur les trous de fixation du réservoir, comme illustré.

Die Tankverstreben (13) an der Stange befestigen. Die ungesicherten Enden der Tankverstreben (13) wie gezeigt nach außen zu den Befestigungslöchern im Tank drehen.

Asegure los puntales del tanque (13) en el poste. Haga girar los extremos no asegurados de los puntales del tanque (13) hacia fuera hasta los orificios de montaje del tanque como se muestra.

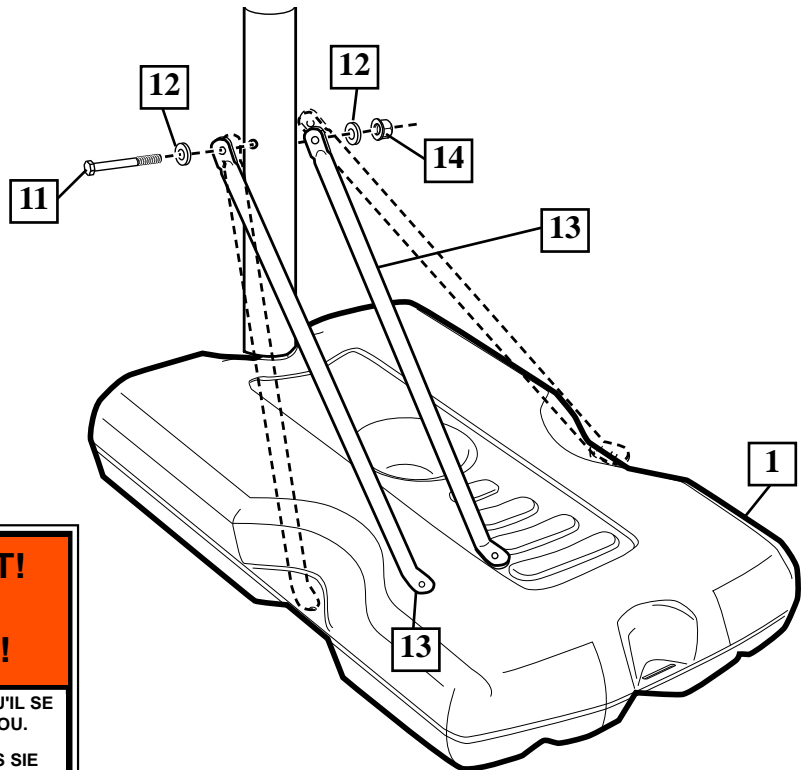

	<p>AVERTISSEMENT! WARNING! ¡ADVERTENCIA!</p>
<p>SERREZ LE BOULON (11) DANS LE CONTRE-ÉCROU (12) JUSQU'À CE QU'IL SE TROUVE AU MÊME NIVEAU QUE LE BORD EXTÉRIEUR DU CONTRE-ÉCROU.</p>	
<p>DIE SCHRAUBE (11) IN DER GEGENMUTTER (12) SO WEIT ANZIEHEN, BIS SIE BÜNDIG MIT DER AUSSENKANTE DER GEGENMUTTER ABSCHLIESST.</p>	
<p>APRIETE EL PERNO (11) EN LA CONTRATUERCA (12) HASTA QUE QUEDE AL RAS (AL NIVEL) DEL BORDE EXTERNO DE LA CONTRATUERCA.</p>	

7.

Fixez les extrémités non fixées des contrefiches (13) au réservoir, comme illustré. Faites de même de l'autre côté.

Die Tankverstreben (13) an der Stange befestigen. Die ungesicherten Enden der Tankverstreben (13) wie gezeigt nach außen zu den Befestigungslöchern im Tank drehen.

Fije los extremos no asegurados de los puntales del tanque (13) en el tanque como se muestra. Repita el procedimiento en el lado opuesto.

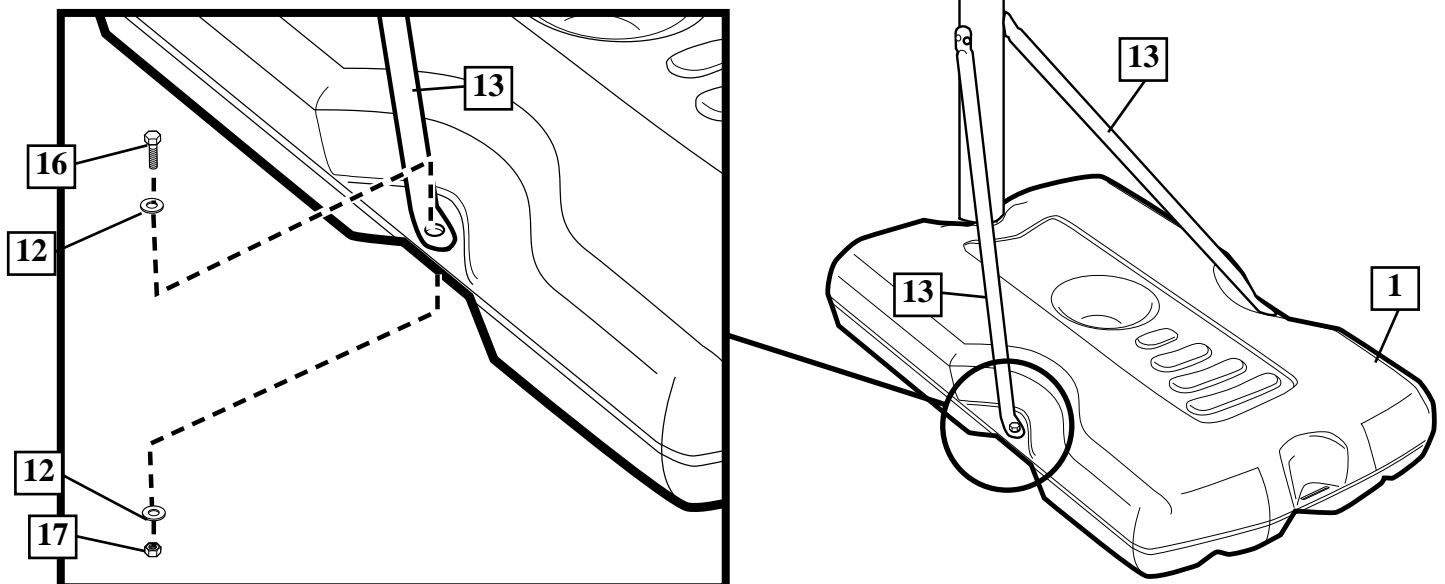

8. Montez les supports (20) et le cerceau (18) sur le panneau et serrez des doigts. REMARQUE : Les ajustements finals seront effectués à l'étape 10.

Die Halterungen (20) und den Korbrand (18) an der Korbwand anbringen und von Hand anziehen. HINWEIS: Alle endgültigen Einstellungen werden in Schritt 10 vorgenommen.

Monte los soportes (20) y el borde (18) en el respaldo y apriételes con la mano. NOTA: Los ajustes finales se harán en el paso 10.

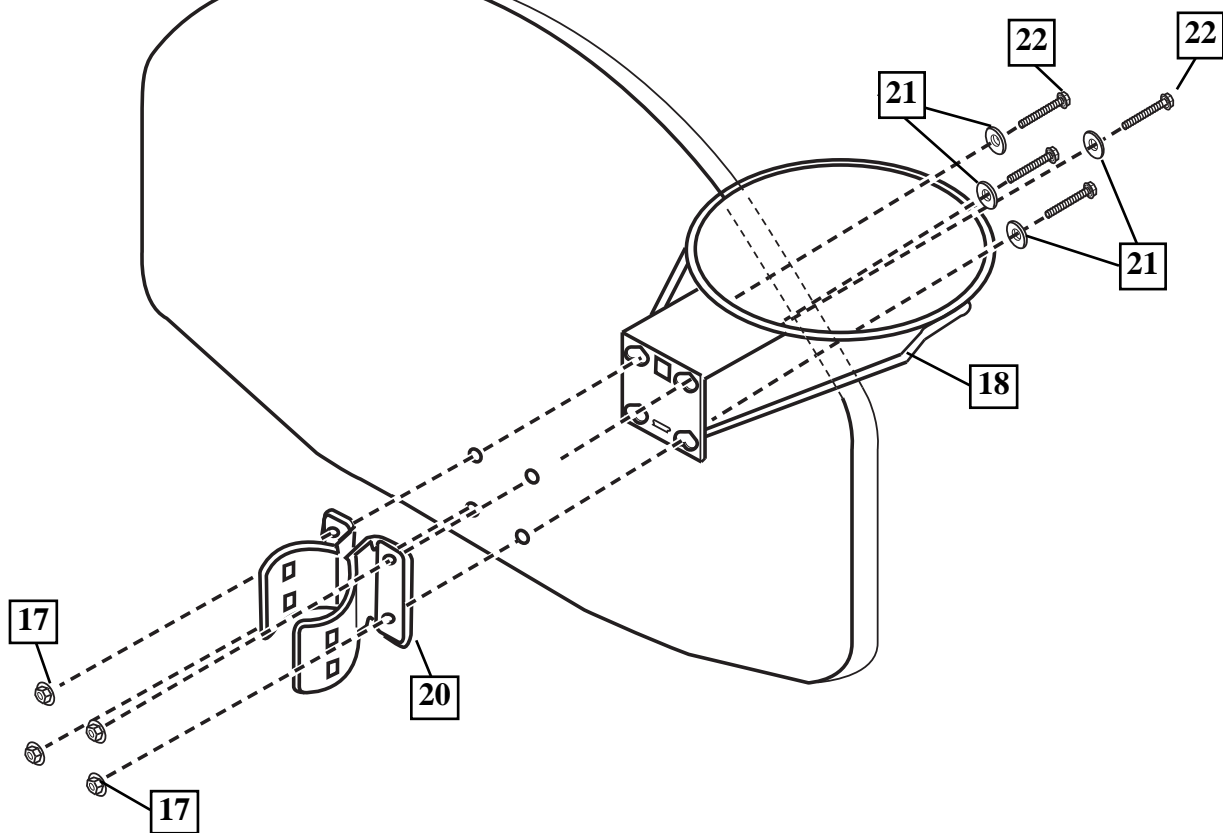

9. Posez le poteau et le réservoir sur une table. Glissez délicatement les composants du panneau sur le poteau.

Stangen- und Tankbaugruppe auf einem Tisch abstützen. Die Komponenten der Korbwand vorsichtig auf die Stange aufschieben.

Apoye el poste y el conjunto del tanque sobre una mesa de soporte. Con cuidado deslice los componentes del respaldo hacia el poste.



**AVERTISSEMENT !
WARNUNG!
¡ADVERTENCIA!**



Il est obligatoire de s'y prendre à deux pour cette procédure. SUIVEZ CET AVERTISSEMENT SOUS PEINE D'ENCOURIR DES BLESSURES GRAVES ET/OU DES DÉGÂTS MATÉRIELS.

Dieses Schritt muss von zwei Personen ausgeführt werden. EIN MISSACHTEN DIESER WARNUNG KANN ZU SCHWEREN VERLETZUNGEN UND/ODER SACHSCHÄDEN FÜHREN.

Se requieren dos personas para realizar este procedimiento. SI NO SE OBSERVA ESTA ADVERTENCIA SE PODRÍA OCASIONAR UNA lesión GRAVE Y/O DAÑOS A LA PROPIEDAD.

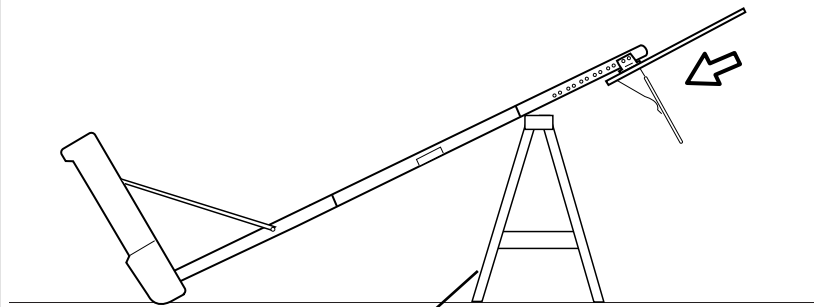

Appuyez le poteau sur le banc de sciage

Die Stange auf einen Sägebock legen

Apoye el poste en un caballete de aserrar



**AVERTISSEMENT!
WARNUNG!
¡ADVERTENCIA!**

NE LAISSEZ PAS L'ENSEMBLE SANS SURVEILLANCE LORSQU'IL EST VIDE, CAR IL RISQUE DE BASCULER.

DIE BAUGRUPPE IM LEEREN ZUSTAND NICHT UNBEAUFICHTIGT LASSEN, DA SIE UMKIPPEN KÖNNTE.

NO DEJE EL CONJUNTO DESATENDIDO CUANDO ESTÉ VACÍO, YA QUE SE PUEDE LADEAR.

10. En le laissant à l'horizontale, fixez la visserie aux points indiqués sur l'illustration et serrez à fond à ce stade.

Während sich die Einheit in einer horizontalen Lage befindet, die Befestigungsteile wie gezeigt an den gewünschten Stellen anbringen und alle Kleinteile fest anziehen.

Mientras la unidad se encuentre aún en posición horizontal, asegure el herraje en la posición deseada, como se muestra, y apriételo completamente en este momento.

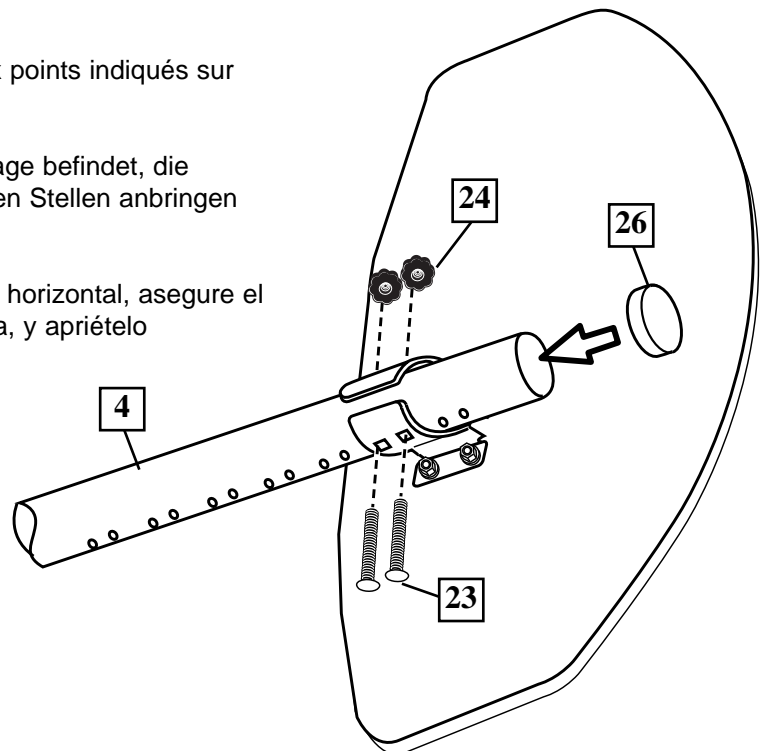

11.

Installez le filet (25) comme illustré.
Das Netz (52) wie gezeigt anbringen.
Instale la red (52) como se muestra.

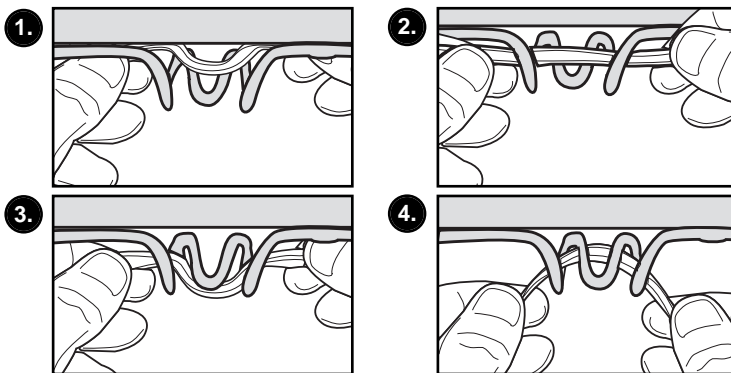

12.

Faites rouler l'ensemble jusqu'à la position désirée. Remplissez le réservoir d'eau (98.4 litres environ) ou de sable (163 kg environ) et installez le bouchon (19).

Den fertigen Aufbau an die gewünschte Position rollen. Den Tank mit Wasser (ca. 98.4 l [34 US-Gallonen]) oder Sand (ca. 163 kg [360 lbs]) füllen und den Tankdeckel (19) aufsnappen lassen.

Ruede el conjunto completo a la posición deseada. Llène el tanque con agua (aproximadamente 34 galones (98.4 litros)) o con arena (aproximadamente 360 libras (163 kg)) y conecte a presión la tapa (19) en su lugar.

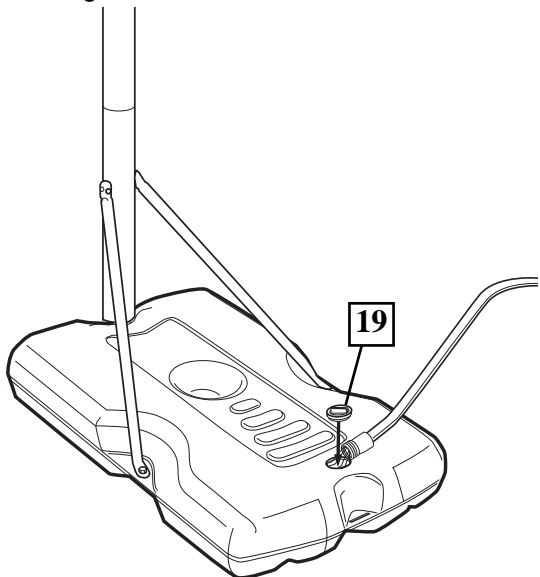

AVERTISSEMENT!
WARNING! / ¡ADVERTENCIA!

NE LAISSEZ PAS L'ENSEMBLE SANS SURVEILLANCE LORSQU'IL EST VIDE, CAR IL RISQUE DE BASCULER.

DIE VORRICHTUNG IM LEEREN ZUSTAND NICHT UNBEAUFICHTIGT LASSEN, DA SIE UMKIPPEN KÖNNTE.

NO DEJE EL CONJUNTO DESATENDIDO CUANDO ESTÉ VACÍO, YA QUE SE PUEDE LADEAR.

ATTENTION!
VORSICHT! / ¡PRECAUCIÓN!

AJOUTEZ 7,6 LITRES (2 GALLONS) D'ANTIGEL NON TOXIQUE EN PRÉVISION DE TEMPÉRATURES EN DESSOUS DE 0.

DEN TANK MIT 7,6 L (2 GAL) EINES UNGIFTIGEN GEFRIERSCHUTZMITTELS FÜLLEN, UM IN KLIMAZONEN MIT FROSTTEMPERATUREN EIN GEFRIEREN ZU VERHINDERN.

AÑADA 7.6 LITROS (DOS GALONES) DE ANTICONGELANTE NO TÓXICO SI EL CLIMA ALCANZA TEMPERATURAS DE CONGELAMIENTO.

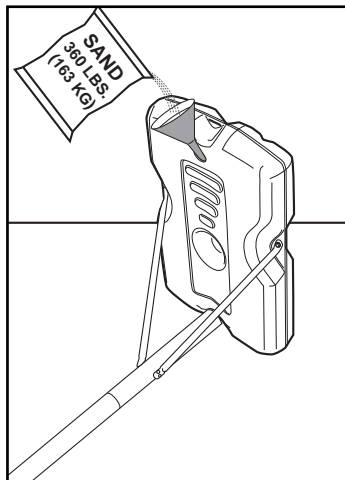

REMARQUE
HINWEIS
NOTA

AVEC DU SABLE: LES HUIT LITRES D'ANTIGEL SONT INUTILES.

BEI VERWENDUNG VON SAND: KEINE ZUSÄTZLICHEN 7,6 l (2 gal) GEFRIERSCHUTZMITTEL EINFÜLLEN.

SI SE USA ARENA: NO SE REQUIERE EL USO DE 2 GALONES DE ANTICONGELANTE.

AVERTISSEMENT !
WARNING!
¡ADVERTENCIA!

Il est obligatoire de s'y prendre à deux pour cette procédure. SUIVEZ CET AVERTISSEMENT SOUS PEINE D'ENCOURIR DES BLESSURES GRAVES ET/OU DES DÉGÂTS MATÉRIELS.

Dieses Schritt muss von zwei Personen ausgeführt werden. EIN MISSACHTEN DIESER WARNUNG KANN ZU SCHWEREN VERLETZUNGEN UND/ODER SACHSCHÄDEN FÜHREN.

Se requieren dos personas para realizar este procedimiento. SI NO SE OBSERVA ESTA ADVERTENCIA SE PODRÍA OCASIONAR UNA lesión GRAVE Y/O DAÑOS A LA PROPIEDAD.

13.

Collez l'étiquette d'échelle de hauteur et de déplacement (15) sur l'avant du poteau, comme illustré.

Höheneinstell- und Transportaufkleber (15) wie gezeigt an der Vorderseite der Stange anbringen.

Aplique la etiqueta de ajuste de la altura y de movimiento (15) en la parte frontal del poste, como se muestra.

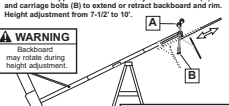
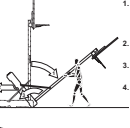
 ATTENTION ! VORSICHT! ¡PRECAUCIÓN!	<p>L'ÉTIQUETTE DE HAUTEUR ET DE DÉPLACEMENT NE DOIT PAS MASQUER L'ÉTIQUETTE D'AVERTISSEMENT APPOSÉE EN USINE.</p> <p>DER HÖHEN- UND TRANSPORTAUFKLEBER DARF DAS WERKSEITIG ANGEBRACHTE WARNSCHILD NICHT ÜBERDECKEN.</p> <p>LA ETIQUETA DE AJUSTE DE LA ALTURA Y DE MOVIMIENTO NO DEBE OBSTRUIR LA ETIQUETA DE ADVERTENCIA DE LA FÁBRICA.</p>
<p>HEIGHT ADJUSTMENT</p> <p>Rest unit on support table. Remove adjustment knobs (A) and carriage bolts (B) to extend or retract backboard and rim. Height adjustment from 7'-1/2" to 10'.</p> <p>WARNING Backboard may rotate during height adjustment.</p>  <p>WARNING Do not adjust height of system in upright position. System must be in down position to adjust.</p>	
<p>MOVING SYSTEM</p>  <ol style="list-style-type: none">1. While holding pole, rotate basketball system forward until wheels engage with ground.2. Move basketball system to desired location.3. Carefully rotate basketball system upright.4. Check system for stability.	

